

EDITAL

PREGÃO Nº 02/2025 COMPRASGOV 90002/2025

DESTINADO EXCLUSIVAMENTE À PARTICIPAÇÃO DE MICROEMPRESAS E EMPRESAS DE PEQUENO PORTE, CONFORME ART. 48 E INCISOS DA LEI COMPLEMENTAR Nº 123/2006 COM REDAÇÃO DETERMINADA PELA LEI COMPLEMENTAR Nº 147/2014.

1. PREÂMBULO

O Consórcio Público Intermunicipal de Saúde do Setentrão Paranaense – CISAMUSEP, com a devida autorização expedida pelo Secretária Executiva Sra. Sonia Regina Gomes Celestino, de conformidade com o disposto na Lei Federal nº 14.133, de 01 de abril de 2021, torna pública a realização de procedimento de licitação, na modalidade **PREGÃO**, realizado na forma ELETRÔNICA, sob nº 02/2025, do tipo **Menor Preço por Item**, no dia 13 de fevereiro de 2025, às 09h, tendo como objeto a seleção das melhores propostas para a contratação de empresa especializada para a aquisição dos materiais odontológicos a serem utilizados nos setores de odontologia do CISAMUSEP, destinado exclusivamente à participação de Microempresas e Empresas de Pequeno Porte, conforme art. 48 e incisos da Lei Complementar nº 123/2006, nas condições fixadas neste Edital e seus Anexos.

DATA E HORA DA ABERTURA DA SESSÃO PÚBLICA:

13 de fevereiro de 2025 às 09h

UASG: 927763 – CONSÓRCIO PÚB. INT. DE SAÚD. DO SET. PARANAENSE/PR.

Local da Sessão Pública: <https://www.gov.br/compras/pt-br>

1.1. Consoante o disposto no artigo 53 Decreto Federal nº 10.024, de 20 de setembro de 2019, para todas as referências de tempo contidas neste Edital será observado o horário de Brasília/DF.

1.2. O recebimento das propostas, envio dos documentos de habilitação, abertura e disputa de preços, será exclusivamente por meio eletrônico, no endereço <https://www.gov.br/compras/pt-br>.

1.3. A abertura da sessão pública do PREGÃO ELETRÔNICO ocorrerá dia 13 de fevereiro de 2025 às 09h, no site <https://www.gov.br/compras/pt-br>, nos termos das condições descritas neste Edital.

1.4. É VEDADA A IDENTIFICAÇÃO DOS PROPONENTES LICITANTES NO SISTEMA, EM QUALQUER HIPÓTESE, ANTES DO TÉRMINO DA FASE COMPETITIVA DO PREGÃO (Decreto nº 10.024/2019, art. 30, § 5º).

2. OBJETO

2.1. O presente Pregão Eletrônico tem como objeto a seleção das melhores propostas para a contratação de empresa especializada para a aquisição dos materiais odontológicos a serem

utilizados nos setores de odontologia do CISAMUSEP, destinado exclusivamente à participação de Microempresas e Empresas de Pequeno Porte, conforme art. 48 e incisos da Lei Complementar nº 123/2006.

2.2. Devem estar incluídas no preço, todas as despesas como: frete/transporte, mão de obra, seguros, deslocamento, alimentação, hospedagem, equipamentos, tributos, encargos sociais e/ou contribuições e quaisquer outras despesas necessárias ao perfeito cumprimento das obrigações decorrentes desta licitação.

2.3 – A licitação será dividida em itens, conforme descritivo constante Anexo I - Termo de Referência, facultando-se ao licitante a participação em quantos itens forem de seu interesse.

3. PRAZOS E CONDIÇÕES DE ENTREGA DO OBJETO

3.1. O parcelamento das entregas dos itens constantes na tabela abaixo será da seguinte forma:

3.1.1. A 1ª entrega deverá ser realizada no prazo de até 10 (dez) dias após o recebimento da Nota de Empenho.

3.1.2. A 2ª e a 3ª entrega com previsão em junho/2025 e outubro/2025 e serão solicitadas por escrito pelo Fiscal do Contrato e deverá ser realizada no prazo de até 10 (dez) dias após a solicitação.

3.2. Os materiais deverão ser entregues na sede do CISAMUSEP, na Rua Pioneiro Antônio Paulo da Silva, nº 1275, Jardim Ipanema, Maringá – PR, das 7h30min às 11h30min e das 13h30min às 16h30min, devendo a entrega ser agendada previamente, com antecedência mínima de 24 (vinte e quatro) horas, pelo telefone (44) 3123-8300, com o Fiscal do Contrato.

3.3. As quantidades de cada parcela serão de acordo com a tabela a seguir:

| ITEM | DESCRIÇÃO | UNIDADE DE MEDIDA | 1 Entrega | 2 Entrega | 3 Entrega |
|------|---|-------------------|-----------|-----------|-----------|
| 1 | ABRIDOR DE BOCA ADULTO, 100% SILICONE | Unidade | 3 | - | - |
| 2 | ADESIVO FOTOPOLIMERIZÁVEL | Frasco | - | - | 2 |
| 3 | AFASTADOR MINNESSOTA | Unidade | 2 | - | - |
| 4 | ÁGUA DESTILADA, QUIMICAMENTE PURA, ISENTA DE SAIS SOLÚVEIS. | Galão | 40 | 20 | 20 |
| 5 | AGULHA GENGIVAL CURTA 30 G | Caixa | - | 10 | 10 |
| 6 | AGULHA GENGIVAL LONGA 27 G | Caixa | - | - | 1 |
| 7 | ALAVANCA TIPO SELDIN CABO OCO DIREITA Nº 2 | Unidade | 3 | - | - |
| 8 | ALGINATO PARA IMPRESSÃO DENTÁRIA, TIPO II | Pacote | - | 75 | 75 |
| 9 | ANESTÉSICO LOCAL INJETÁVEL CLORIDRATO DE LIDOCAÍNA 2% | Frasco | - | 400 | 400 |
| 10 | ANESTÉSICO LOCAL INJETÁVEL CLORIDRATO DE MEPIVACAÍNA 2% | Frasco | - | 2000 | 2000 |
| 11 | ANESTÉSICO TÓPICO GEL DE USO ODONTOLÓGICO COM 20% DE BENZOCAÍNA | Unidade | - | 18 | 18 |



| | | | | | |
|----|---|---------|----|----|----|
| 12 | ARCO DE OSTBY NÃO ARTICULADO PARA RETENÇÃO DE LENÇOL DE BORRACHA | Unidade | 3 | - | - |
| 13 | BABADOR IMPERMEÁVEL DESCARTÁVEL, MEDINDO 32 x 44CM | Pacote | - | - | 15 |
| 14 | BANDEJA DE INOX LISA, MEDINDO 22X17X1,5 CM | Unidade | 10 | - | - |
| 15 | BICARBONATO DE SÓDIO EXTRA-FINO, PARA USO ODONTOLÓGICO | Sachê | - | - | 10 |
| 16 | BROCA DIAMANTADA ESFÉRICA 1016, PARA ALTA ROTAÇÃO | Unidade | 10 | - | - |
| 17 | BROCA DIAMANTADA ESFÉRICA 1016 HL, HASTE LONGA, PARA ALTA ROTAÇÃO | Unidade | 10 | - | - |
| 18 | CABO PARA ESPELHO Nº 25 EM AÇO INOXIDÁVEL | Unidade | 10 | - | - |
| 19 | CAMPO CIRÚRGICO KIT | Kit | 25 | - | - |
| 20 | CARIOSTÁTICO 30%, SOLUÇÃO A BASE DE NITRATO DE PRATA. EMBALAGEM COM 5ML | Frasco | - | 1 | 1 |
| 21 | CERA ROSA Nº 7 EM LÂMINAS, PARA REGISTRO DE MORDIDAS | Caixa | - | - | 20 |
| 22 | CIMENTO CIRÚRGICO PERIODONTAL SEM EUGENOL | Kit | 1 | - | - |
| 23 | CIMENTO ENDODÔNTICO À BASE DE ÓXIDO DE ZINCO E EUGENOL | Kit | - | 15 | 15 |
| 24 | CINZEL OCHSENBEIN Nº 4 MINI, EM AÇO INOXIDÁVEL | Unidade | 3 | - | - |
| 25 | CLIP LABIAL PARA LOCALIZADOR APICAL COMPATÍVEL COM O LOCALIZADOR APICAL FINEPEX | Unidade | 10 | - | - |
| 26 | CONDICIONADOR DE DENTINA E ESMALTE COMPOSTO POR ÁCIDO FOSFÓRICO 37% EM GEL | Unidade | 11 | 11 | 11 |
| 27 | CONE PRINCIPAL Nº 20 DE GUTA PERCHA, 28 MM. CAIXA COM 120 PONTAS | Caixa | 1 | - | - |
| 28 | CONE DE GUTA PERCHA Nº 45 - EMBALAGEM COM 120 PONTAS | Caixa | 1 | - | 1 |
| 29 | CONE PRINCIPAL Nº 50 DE GUTA PERCHA, 28 MM. CAIXA COM 120 PONTAS | Caixa | 1 | - | - |
| 30 | CONE PRINCIPAL Nº 55 DE GUTA PERCHA, 28 MM. CAIXA COM 120 PONTAS. | Caixa | 1 | - | - |
| 31 | CONE ÚNICO DE GUTA PERCHA 25.06 | Caixa | 35 | 35 | 36 |
| 32 | CONE PRINCIPAL Nº 45-80 DE GUTA PERCHA, 28 MM. CAIXA COM 120 PONTAS | Caixa | - | 1 | - |
| 33 | CONE ÚNICO DE PAPEL ABSORVENTE 25.06 | Caixa | 20 | 20 | 22 |
| 34 | CUBA DE INOX REDONDA PARA ASSEPSIA, MEDINDO 8 CM DE DIÂMETRO POR 4 CM DE ALTURA | Unidade | 2 | - | - |
| 35 | CURETA DE LUCAS Nº 85, EM AÇO INOXIDÁVEL | Unidade | - | - | 5 |
| 36 | CURETA GOLDMAN FOX Nº 4, EM AÇO INOXIDÁVEL | Unidade | - | - | 3 |
| 37 | CURETA PERIODONTAL GRACEY 5/6, CABO OCO, EM AÇO INOXIDÁVEL | Unidade | - | - | 2 |
| 38 | DESCOLADOR DE FREER DUPLO, EM AÇO INOXIDÁVEL | Unidade | - | - | 3 |
| 39 | DESINCRUSTANTE PARA LIMPEZA INTERNA | Frasco | - | - | 5 |
| 40 | E.D.T.A. TRISSÓDICO, AGENTE QUELANTE, FRASCO CONTENDO 20ML | Unidade | 5 | 5 | 5 |



| | | | | | |
|----|--|---------|----|-----|-----|
| 41 | EMBALAGEM GRAU CIRÚRGICO, ROLO MEDINDO 8CM X 100M | Rolo | - | 5 | 5 |
| 42 | ENXAGUATÓRIO BUCAL COM GLUCONATO DE CLORHEXIDINA 0,12% | Frasco | - | 4 | 4 |
| 43 | ESCAVADOR DE DENTINA DUPLO Nº 11,5 EM AÇO INOXIDÁVEL | Unidade | 10 | - | - |
| 44 | ESCOVA DE AÇO PARA LIMPAR BROCA, CORPO EM PLÁSTICO | Unidade | 5 | - | - |
| 45 | ESCOVA DE ROBINSON PRETA, PARA CONTRA ÂNGULO | Unidade | 20 | - | - |
| 46 | ESCULPIDOR HOLLEMBACK Nº 3S, EM AÇO INOXIDÁVEL | Unidade | 3 | - | - |
| 47 | ESPAÇADOR DIGITAL VERMELHO | Unidade | 10 | - | - |
| 48 | ESPÁTULA DE INSERÇÃO Nº 1, DUPLA, EM AÇO INOXIDÁVEL | Unidade | 3 | - | - |
| 49 | ESPÁTULA DE THOMPSON Nº 1 DUPLA, EM AÇO INOXIDÁVEL | Unidade | 10 | - | - |
| 50 | ESPELHO BUCAL Nº 5, PLANO, SEM AUMENTO, PRODUZIDO EM AÇO INOXIDÁVEL | Unidade | - | 32 | - |
| 51 | ESTABILIZADORES PARA ATENDIMENTO ODONTOLÓGICO | Kit | 4 | | |
| 52 | EUCALIPTOL, FRASCO COM 10 ML | Frasco | - | 1 | 1 |
| 53 | FILME RADIOGRÁFICO PARA RADIOGRAFIA PERIAPICAL ADULTO, TAMANHO 31X41 MM | Caixa | - | - | 1 |
| 54 | FIXADOR RADIOLÓGICO ODONTOLÓGICO PARA PROCESSAMENTO MANUAL, FRASCO COM 475ML | Frasco | - | - | 1 |
| 55 | FLÚOR GEL PARA USO TÓPICO, ACIDULADO, FLUORETO DE SÓDIO A 1,23% | Unidade | - | 1 | 1 |
| 56 | FRESA DE CARBONETO DE TUNGSTÊNIO, EM FORMA CÔNICA COM TOPO ARREDONDADO | Unidade | 5 | - | - |
| 57 | GAZE HIDRÓFILA TIPO QUEIJO, 13 FIOS /CM2, 91CM X 91 M, 4 DOBRAS, 8 CAMADAS | Rolo | - | 20 | 20 |
| 58 | IODOFÓRMIO EM PÓ, FRASCO COM 10 G | Unidade | 4 | 3 | 3 |
| 59 | LENÇOL DE BORRACHA PARA ISOLAMENTO ABSOLUTO | Caixa | - | 30 | 30 |
| 60 | LIMA K-FILE Nº 10 DE 25 MM SÉRIE ESPECIAL, EM AÇO INOXIDÁVEL | Caixa | - | 12 | - |
| 61 | LIMA K-FLEXOFILE Nº 15 DE 25 MM, EM AÇO INOXIDÁVEL | Caixa | 6 | - | - |
| 62 | LIMA K-FLEXOFILE Nº 30 DE 25 MM, EM AÇO INOXIDÁVEL | Caixa | 2 | - | - |
| 63 | LIMA K-FLEXOFILE Nº 15-40 DE 31MM, EM AÇO INOXIDÁVEL | Caixa | 2 | - | - |
| 64 | LIMA ÚNICA PRODESIGN S, 25.01 (VERMELHA), PARA PATÊNCIA APICAL, DE 21 MM | Caixa | 10 | - | - |
| 65 | LIMA ÚNICA PRODESIGN S, 25.01 (VERMELHA), PARA PATÊNCIA APICAL, DE 25 MM | Caixa | 35 | 35 | 36 |
| 66 | LUBRIFICANTE PARA INSTRUMENTOS DE ALTA E BAIXA ROTAÇÃO | Frasco | - | 10 | 10 |
| 67 | LUVA DE PROCEDIMENTO TAMANHO EXTRA PEQUENO (P) | Caixa | | 50 | |
| 68 | LUVA DE PROCEDIMENTO TAMANHO EXTRA PEQUENO (PP) | Caixa | - | 150 | 150 |
| 69 | MÁSCARA CIRÚRGICA DESCARTÁVEL | Caixa | - | - | 50 |



| | | | | | |
|----|---|----------|----|------|------|
| 70 | PAPEL CARBONO PARA ARTICULAÇÃO | Bloco | - | - | 10 |
| 71 | PASTA PROFILÁTICA COM FLÚOR, SEM ÓLEO | Unidade | - | 2 | 2 |
| 72 | PINÇA ADSON COM SERRILHA 12CM, CONFECCIONADO EM AÇO INOXIDÁVEL | Unidade | - | - | 2 |
| 73 | PINÇA CLÍNICA 15 CM, MONOANGULADA, CONFECCIONADA EM AÇO INOXIDÁVEL | Unidade | - | - | 8 |
| 74 | PINÇA DIETRICH 14 CM, CONFECCIONADA EM AÇO INOXIDÁVEL | Unidade | - | - | 1 |
| 75 | PONTA TIP RETA FINA PARA USO SUBGENGIVAL | Unidade | 5 | - | - |
| 76 | PORTA AGULHA MAYO HEGAR 14 CM, COM VÍDEA | Unidade | 3 | - | - |
| 77 | POSICIONADORES PARA RADIOGRAFIA DIGITAL COMPATÍVEL COM O SENSOR DIGITAL DABI ATLANTE | Kit | 1 | - | - |
| 78 | RESINA FOTOPOLIMERIZÁVEL COR A1, MICRO-HÍBRIDA | Unidade | 1 | - | - |
| 79 | RESINA FOTOPOLIMERIZÁVEL COR A3, MICRO-HÍBRIDA | Unidade | - | - | 2 |
| 80 | RESINA FOTOPOLIMERIZÁVEL COR B2, MICRO-HÍBRIDA | Frasco | - | 1 | 1 |
| 81 | REVELADOR RADIOLÓGICO ODONTOLÓGICO PARA PROCESSAMENTO MANUAL | Frasco | - | - | 1 |
| 82 | ROLETE DE ALGODÃO PARA ABSORÇÃO DE SALIVA | Pacote | 15 | 10 | - |
| 83 | SELANTE DE SULCOS E CICATRÍCULAS, COM FLÚOR | Unidade | 2 | 1 | 2 |
| 84 | SERINGA CARPULE ARTICULADA COM REFLUXO (DISPOSITIVO PINO DE PRESSÃO), CONFECCIONADA EM AÇO INOXIDÁVEL | Unidade | - | - | 5 |
| 85 | SERINGA DESCARTÁVEL 20CC, SEM AGULHA, SILICONIZADA | Unidade | - | 1000 | 1000 |
| 86 | SINDESMÓTOMO DUPLO Nº 1, CONFECCIONADO EM AÇO INOXIDÁVEL | Unidade | 5 | - | - |
| 87 | SODA CLORADA, SOLUÇÃO A BASE DE HIPOCLORITO DE SÓDIO A 2,5%, FRASCO COM 1L | Frasco | - | - | 10 |
| 88 | SONDA EXPLORADORA Nº 5, EM AÇO INOXIDÁVEL | Unidade | - | - | 8 |
| 89 | SONDA NABERS 2NB PARA FURCA, PRODUZIDA EM AÇO INOXIDÁVEL | Unidade | - | - | 2 |
| 90 | SPRAY PARA TESTE DE VITALIDADE, - 50°, ISENTO DE CFC, ATÓXICO, FRASCO COM 200 ML | Frasco | 1 | - | 1 |
| 91 | SUGADOR DE SALIVA DESCARTÁVEL, CONFECCIONADO EM PVC ATÓXICO | Pacote | - | 30 | 30 |
| 92 | TESOURA CIRÚRGICA METZENBAUM 15 CM CURVA, EM AÇO INOXIDÁVEL | Unidade | - | - | 3 |
| 93 | TIRA DE LIXA DE POLIÉSTER PARA ACABAMENTO INTERPROXIMAL EM RESINAS COMPOSTAS, 4MM X 170MM | Envelope | - | - | 2 |
| 94 | TRICRESOL FORMALINA, ALTO GRAU DE PUREZA, FRASCO COM 10 ML | Frasco | 2 | 1 | 1 |

3.4. Nos termos do artigo 140 da Lei Federal nº 14.133 /21, o objeto deste Edital será recebido:

3.4.1. Provisoriamente, no ato da entrega do(s) produto(s), para posterior verificação da conformidade do material com as especificações do objeto licitado.



3.4.2. Definitivamente, em até 10 (dez) dias úteis, contados do recebimento provisório dos materiais, após criteriosa inspeção e verificação de que o produto adquirido se encontra em perfeitas condições de utilização, além de atender às especificações do objeto contratado;

3.4.3. O recebimento definitivo dos materiais não exclui a responsabilidade da empresa a ser contratada quanto aos vícios ocultos, ou seja, aqueles só manifestados quando da sua normal utilização por este Consórcio Público de Saúde, nos termos do Código de Defesa do Consumidor.

3.5. Todos os itens deverão estar acondicionados em suas embalagens originais, nas quais constarão os dados referentes à identificação, à marca do respectivo fabricante, à data de fabricação e ao prazo de validade, entre outros. O acondicionamento dos itens deverá estar em condições adequadas para proteger o conteúdo contra danos durante o transporte, sob condições que envolvam embarques, desembarques, transportes por rodovias, marítimos, ferroviários e/ou aéreos, sendo a empresa vencedora responsável até a entrega em seu destino final, sem ônus para o CISAMUSEP.

3.5.1. Para os produtos importados, deverão ter rotulagem em língua portuguesa que permita, no mínimo, a identificação do fabricante, importador, nome do produto, lote, validade, entre outros que se fazem necessários quanto à verificação do descritivo do Edital.

3.6. Preferencialmente que a empresa atenda aos critérios e política de sustentabilidade ambiental, tais como que os materiais sejam embalados, no todo ou em parte, por material reciclado, atóxico, biodegradável.

3.7. O Consórcio poderá rejeitar no todo ou em parte os itens fornecidos caso estejam em desacordo com o previsto nas especificações da solicitação de compra. Caso sejam insatisfatórias as condições de recebimento, será lavrado Termo de Recusa, no qual se consignará as desconformidades.

3.8. A Empresa a ser contratada deve efetuar a troca do(s) produto(s) que não atender(em) as especificações do objeto contratado no prazo de até 05 (cinco) dias corridos, a contar do recebimento do Termo de Recusa.

3.9. O preço do objeto licitado terá um prazo de validade de 01 (um) ano, contado a partir da data da entrega da Nota de Empenho ao adjudicatário.

3.10. O prazo de execução poderá ser revisto nas hipóteses indicadas no art. 107 da Lei Federal nº 14.133/2021.

3.11. O fornecedor fica responsável pela qualidade e validade dos materiais, especificadas no Anexo I.

3.12. Será designado funcionário da Comissão de Recebimento de Compras e Serviços conforme Resolução nº 012/2025 para exercer a fiscalização e o acompanhamento do objeto deste Edital, nos termos disciplinados nos arts 104, inciso III e 117, ambos da Lei Federal nº 14.133/2021, e de acordo com o estabelecido no Edital.

4. **EDITAL**

4.1. Integram o presente Edital os seguintes documentos:

Anexo I – Termo de Referência – Especificação detalhada do objeto licitado;

Anexo II – Modelo de Declaração de Microempresa ou Empresa de Pequeno Porte;

Anexo III – Minuta do Contrato;

Anexo IV – Declaração de Entrega das Amostras.

4.2. O presente Edital do Pregão estará à disposição dos interessados na Recepção Administrativa/Protocolo do CISAMUSEP localizada na Rua Adolpho Contessotto, nº 620, Zona 28, na cidade de Maringá/PR e nos endereços eletrônicos www.cisamusep.org.br/licitacao/ e <https://www.gov.br/compras/pt-br>.

4.3. A retirada do Edital na Recepção Administrativa/Protocolo do CISAMUSEP poderá ser feita nos dias úteis, no horário das 08h às 11h30min e das 14h às 16h30min, mediante assinatura de recebimento e pagamento referente à reprodução do Edital no valor de R\$ 0,15 (quinze centavos) por página.

4.4. Eventual impugnação deste Edital deverá ser formalizada até 03 (três) dias úteis antes da data fixada (art. 164, Lei nº 14/133/2021), para abertura da sessão pública na Recepção Administrativa/Protocolo do CISAMUSEP ou encaminhada através de e-mail no endereço eletrônico: licitacao@cisamusep.org.br.

4.4.1. A impugnação deverá ser lavrada por escrito e dirigida ao PREGOEIRO(A), devendo conter o nome completo do responsável, indicação da modalidade e nº do certame, a razão social da empresa, número do CNPJ, telefone e e-mail;

4.4.2. Caberá ao Pregoeiro(a), auxiliado pelos responsáveis pela elaboração do Termo de Referência/Solicitação de Compras, decidir sobre a impugnação no prazo de até 3 (três) dias úteis, contados do recebimento da impugnação, limitado ao último dia útil anterior à data da abertura do certame (parágrafo único, art. 164, Lei 14.133/2021);

4.4.3. Quando o acolhimento da impugnação implicar alteração do Edital capaz de afetar a formulação das propostas será designada nova data para a realização deste PREGÃO;

4.4.4. A impugnação deverá, obrigatoriamente, estar acompanhada de CPF ou RG, em se tratando de pessoa física, e de CNPJ, em se tratando de pessoa jurídica, bem como do respectivo ato constitutivo e procuração, na hipótese de procurador, que comprove que o signatário, efetivamente, representa e possui poderes de representação da impugnante (por documento original ou cópia autenticada).

4.5. As consultas e informações complementares referentes a presente licitação deverão ser formuladas por escrito e enviadas para o Pregoeiro(a) exclusivamente no e-mail licitacao@cisamusep.org.br com antecedência de no mínimo 03 (três) dias úteis, antes da abertura do certame (art. 164, Lei nº 14.133/2021), desde que verificadas as condições de legitimidade do Requerente, que deverá estar identificado e qualificado, sob pena de indeferimento do pedido de protocolo.



4.5.1. O Pregoeiro(a) responderá aos pedidos de esclarecimentos no prazo de até 3 (três) dias úteis, contados do recebimento dos referidos pedidos, limitado ao último dia útil anterior à data da abertura do certame (parágrafo único, art. 164, Lei 14.133/2021), podendo requisitar subsídios formais ao responsável pela elaboração do Termo de Referência e/ou Jurídico.

5. RECURSOS FINANCEIROS

5.1. As despesas com a contratação do objeto desta licitação correrão à conta dos recursos das seguintes dotações orçamentárias: nº 01.001.10.302.0003.2004.3.3.90.30.00.00 – Material de Consumo.

6. CONDIÇÕES GERAIS

6.1. Poderão participar deste Pregão as empresas regularmente estabelecidas no País cujo ramo de atividade seja compatível com o objeto desta licitação, e que estejam com credenciamento regular no Sistema de Cadastramento Unificado de Fornecedores – SICAF, conforme disposto no art. 9º da IN SEGES/MP nº 3, de 2018.

6.1.1. As empresas não cadastradas no SICAF, que tiverem interesse em participar do presente PREGÃO, deverão providenciar o seu cadastramento e sua habilitação de acordo com as orientações que seguem no link: https://www.gov.br/compras/pt-br/acesso-a-informacao/manuais/manual-sicaf/manual_do_sicaf_versao_final_sistema_fornecedor-1-5.pdf/view

6.1.2. A regularidade do cadastramento do licitante será confirmada por meio de consulta ao Portal COMPRAS.GOV.

6.2. Não poderão participar da presente licitação os interessados que estejam cumprindo as sanções previstas nos incisos III e IV do artigo 87 da Lei Federal nº 8.666/93 e art. 7º da Lei Federal nº 10.520/2002, bem como nos incisos III e IV do art. 156 da Lei Federal nº 14.133/2021.

6.2.1. No caso do inciso III do art. 156 da Lei Federal 14.133/2021 a análise compreenderá não só a aplicação de sanção pelo CISAMUSEP como, também, pelos municípios consorciados.

6.2.2. No caso do inciso IV do art. 156 da Lei Federal 14.133/2021 a análise compreenderá toda a Administração Pública.

6.3. Na presente licitação é vedada a participação de empresas em consórcio e a representação de mais de uma empresa pelo mesmo representante.

6.4. A participação neste certame importa ao proponente a irrestrita e irrevogável aceitação das condições estabelecidas no presente Edital, bem como a observância dos regulamentos, normas administrativas e técnicas aplicáveis, inclusive quanto a recursos e ainda na aceitação de que deverá realizar a prestação dos serviços de acordo com as condições previstas neste Edital.

6.5. Poderão participar do Pregão quaisquer interessados da Unidade da Federação, através de representantes que atenderem os requisitos estabelecidos neste Edital.



6.6. Não poderão participar direta ou indiretamente do Pregão:

6.6.1. Aqueles que não atendam às condições deste Edital e seus anexos;

6.6.2. Empresas com falência decretada;

6.6.3. Empresas que tenham sido declaradas inidôneas por qualquer órgão da Administração Pública, direta ou indireta, Federal, Estadual ou Municipal, bem como as que estejam punidas com suspensão do direito de contratar ou licitar com o Órgão ou Entidade Promotora da Licitação;

6.6.4. Servidor de qualquer órgão ou entidade vinculada ao Órgão promotor da licitação, bem como a empresa da qual tal servidor seja sócio, dirigente ou responsável técnico;

6.6.5. Pessoa física ou jurídica que se encontre, ao tempo da licitação, impossibilitada de participar da licitação em decorrência de sanção que lhe foi imposta;

6.6.6. Empresas consorciadas.

6.6.7. Empresas controladoras, controladas ou coligadas, nos termos da Lei nº 6.404/76, concorrendo entre si;

6.6.8. Aquele que mantenha vínculo de natureza técnica, comercial, econômica, financeira, trabalhista ou civil com dirigente do órgão ou entidade contratante ou com agente público que desempenhe função na licitação ou atue na fiscalização ou na gestão do contrato, ou que deles seja cônjuge, companheiro ou parente em linha reta, colateral ou por afinidade, até o terceiro grau;

6.6.9. Pessoa física ou jurídica que, nos 5 (cinco) anos anteriores à divulgação do edital, tenha sido condenada judicialmente, com trânsito em julgado, por exploração de trabalho infantil, por submissão de trabalhadores a condições análogas às de escravo ou por contratação de adolescentes nos casos vedados pela legislação trabalhista.

6.7. A participação na presente licitação implica na expressa e automática concordância aos termos deste Edital e dos seus respectivos anexos não podendo alegar a Licitante, posteriormente, desconhecimento das regras constantes deste instrumento.

6.8. O Órgão licitador poderá suspender, ou mesmo cancelar, os negócios já realizados, no todo ou em parte, sem que desta decisão caiba qualquer recurso por parte dos interessados ou de seus representantes legais, se constatada qualquer falha, irregularidade ou inobservância aos termos deste Edital ou de seus Anexos, se for o caso.

7. DA FORMA DE CREDENCIAMENTO

7.1. O Credenciamento é o nível básico do registro cadastral no SICAF, que permite a participação dos interessados na modalidade licitatória Pregão, em sua forma eletrônica.

7.2. O cadastro no SICAF deverá ser feito no Portal de Compras do Governo Federal, no sítio <https://www.gov.br/compras/pt-br>, por meio de certificado digital conferido pela Infraestrutura de Chaves Públicas Brasileira – ICP - Brasil.



7.3. O credenciamento junto ao provedor do sistema implica a responsabilidade do licitante ou de seu representante legal e a presunção de sua capacidade técnica para realização das transações inerentes a este Pregão.

7.4. O licitante responsabiliza-se exclusiva e formalmente pelas transações efetuadas em seu nome, assume como firmes e verdadeiras suas propostas e seus lances, inclusive os atos praticados diretamente ou por seu representante, excluída a responsabilidade do provedor do sistema ou do órgão ou entidade promotora da licitação por eventuais danos decorrentes de uso indevido das credenciais de acesso, ainda que por terceiros.

7.5. É de responsabilidade do cadastrado conferir a exatidão dos seus dados cadastrais no SICAF e mantê-los atualizados junto aos órgãos responsáveis pela informação, devendo proceder, imediatamente, à correção ou à alteração dos registros tão logo identifique incorreção ou aqueles se tornem desatualizados.

7.5.1. A não observância do disposto no subitem anterior poderá ensejar desclassificação no momento da habilitação.

7.6. Como requisito para participação neste Pregão, o licitante assinalará “sim” ou “não”, em campo próprio do sistema eletrônico, relativo às seguintes declarações:

7.6.1. Que cumpre os requisitos estabelecidos no artigo 3º da Lei Complementar nº 123, de 2006, estando apta a usufruir do tratamento favorecido estabelecido em seus artigos 42 a 49;

7.6.2. Que está ciente e concorda com as condições contidas no Edital e seus anexos, bem como de que cumpre plenamente os requisitos de habilitação definidos neste Edital;

7.6.3. Que inexistem fatos impeditivos para sua habilitação no certame, ciente da obrigatoriedade de declarar ocorrências posteriores;

7.6.4. Que não emprega menor de 18 (dezoito) anos em trabalho noturno, perigoso ou insalubre e não emprega menor de 16 (dezesseis) anos, salvo menor, a partir de 14 (quatorze) anos, na condição de aprendiz, nos termos do artigo 7º, inciso XXXIII, da Constituição Federal;

7.6.5. Que a proposta foi elaborada de forma independente;

7.6.6. Que não possui, em sua cadeia produtiva, empregados executando trabalho degradante ou forçado, observando o disposto nos incisos III e IV do artigo 1º e no inciso III do artigo 5º da Constituição Federal.

8. DA APRESENTAÇÃO DA PROPOSTA E DOS DOCUMENTOS DE HABILITAÇÃO

8.1. Na presente licitação, a fase de habilitação sucederá as fases de apresentação de propostas e lances e de julgamento.

8.2. Os licitantes deverão cadastrar, exclusivamente por meio do sistema eletrônico, a proposta com o preço ou o percentual de desconto, conforme o critério de julgamento adotado neste Edital, até a data e o horário estabelecidos para abertura da sessão pública.

8.2.1. Os valores cotados deverão ser expressos em real, com apenas 02 (duas) casas após a vírgula.



8.2.2. Será desclassificada do certame a licitante que não encaminhar a proposta de preço conforme exigido no item 8.2 do Edital.

8.3. No cadastramento da proposta inicial, o licitante declarará, em campo próprio do sistema, que:

8.3.1. está ciente e concorda com as condições contidas no edital e seus anexos, bem como de que a proposta apresentada compreende a integralidade dos custos para atendimento dos direitos trabalhistas assegurados na Constituição Federal, nas leis trabalhistas, nas normas infralegais, nas convenções coletivas de trabalho e nos termos de ajustamento de conduta vigentes na data de sua entrega em definitivo e que cumpre plenamente os requisitos de habilitação definidos no instrumento convocatório;

8.3.2. não emprega menor de 18 anos em trabalho noturno, perigoso ou insalubre e não emprega menor de 16 anos, salvo menor, a partir de 14 anos, na condição de aprendiz, nos termos do [artigo 7º, XXXIII, da Constituição](#);

8.3.3. não possui, em sua cadeia produtiva, empregados executando trabalho degradante ou forçado, observando o disposto nos [incisos III e IV do art. 1º e no inciso III do art. 5º da Constituição Federal](#);

8.3.4. cumpre as exigências de reserva de cargos para pessoa com deficiência e para reabilitado da Previdência Social, previstas em lei e em outras normas específicas.

8.4. O licitante organizado em cooperativa deverá declarar, ainda, em campo próprio do sistema eletrônico, que cumpre os requisitos estabelecidos no [artigo 16 da Lei nº 14.133, de 2021](#).

8.5. O fornecedor enquadrado como microempresa, empresa de pequeno porte ou sociedade cooperativa deverá declarar, ainda, em campo próprio do sistema eletrônico, que cumpre os requisitos estabelecidos no [artigo 3º da Lei Complementar nº 123, de 2006](#), estando apto a usufruir do tratamento favorecido estabelecido em seus [arts. 42 a 49](#), observado o disposto nos [§§ 1º ao 3º do art. 4º, da Lei n.º 14.133, de 2021](#).

8.5.1. No item exclusivo para participação de microempresas e empresas de pequeno porte, a assinalação do campo “não” impedirá o prosseguimento no certame, para aquele item;

8.5.2. Nos itens em que a participação não for exclusiva para microempresas e empresas de pequeno porte, a assinalação do campo “não” apenas produzirá o efeito de o licitante não ter direito ao tratamento favorecido previsto na [Lei Complementar nº 123, de 2006](#), mesmo que microempresa, empresa de pequeno porte ou sociedade cooperativa.

8.6. O envio dos documentos de habilitação exigidos no item 11 deste Edital, ocorrerá por meio de chave de acesso e senha.

8.7. Os licitantes poderão deixar de apresentar os documentos de habilitação que constem do SICAF, assegurado aos demais licitantes o direito de acesso aos dados constantes dos sistemas.



8.8. As Microempresas e Empresas de Pequeno Porte deverão encaminhar a documentação de habilitação, ainda que haja alguma restrição de regularidade fiscal e trabalhista, nos termos do art. 43, § 1º da Lei Complementar nº 123/2006.

8.9. Incumbirá ao licitante acompanhar as operações no sistema eletrônico durante a sessão pública do Pregão, ficando responsável pelo ônus decorrente da perda de negócios, diante da inobservância de quaisquer mensagens emitidas pelo sistema ou de sua desconexão.

8.10. A ordem de classificação somente ocorrerá após a realização dos procedimentos de negociação e julgamento da proposta.

8.11. Os documentos de habilitação dos licitantes melhores classificados somente serão disponibilizados para avaliação do Pregoeiro(a) e para acesso público após o encerramento do envio de lances.

8.12. Os licitantes poderão retirar ou substituir a proposta ou, na hipótese de a fase de habilitação anteceder as fases de apresentação de propostas e lances e de julgamento, os documentos de habilitação anteriormente inseridos no sistema, até a abertura da sessão pública.

8.13. Não será aceita carta ou outro meio de comunicação informando engano, erro ou omissão da parte da empresa ou de funcionário.

8.14. O licitante deverá comunicar imediatamente ao provedor do sistema qualquer acontecimento que possa comprometer o sigilo ou a segurança, para imediato bloqueio de acesso.

8.15. A apresentação de valor (es) ao (s) item (s) na Licitação será considerada como evidência de que a proponente:

8.15.1. Examinou criteriosamente todas as disposições do Edital e obteve, do Pregoeiro(a), todas as informações necessárias para a sua formulação;

8.15.2. Considerou que os elementos desta Licitação permitiram a elaboração de uma proposta totalmente condizente com o objeto licitado;

8.15.3. Sendo vencedor da Licitação, assumirá integral responsabilidade pela perfeita e completa execução do objeto.

8.16. Os documentos de habilitação que contenham assinatura, poderão ser assinados na forma digital.

9. DA ABERTURA DA SESSÃO PÚBLICA, CLASSIFICAÇÃO DAS PROPOSTAS E FORMULAÇÃO DE LANCES

9.1. A partir do horário previsto neste Edital a sessão pública na internet será aberta por comando do Pregoeiro(a), com a divulgação das propostas eletrônicas recebidas e início da etapa de lances.



9.2. O Pregoeiro(a) verificará as propostas apresentadas, desclassificando desde logo aquelas que não estejam em conformidade com os requisitos estabelecidos neste Edital, contenham vícios insanáveis ou não apresentem as especificações técnicas exigidas no Anexo I - Termo de Referência.

9.2.1. Também será desclassificada a proposta que identifique o licitante;

9.2.2. A desclassificação será sempre fundamentada e registrada no sistema, com acompanhamento em tempo real por todos os participantes.

9.3. O sistema disponibilizará campo próprio para troca de mensagens entre o Pregoeiro(a) e os licitantes.

9.4. Iniciada a etapa competitiva, os licitantes deverão encaminhar lances exclusivamente por meio do sistema eletrônico, sendo imediatamente informados do seu recebimento e do valor consignado no registro.

9.4.1. O lance deverá ser ofertado pelo valor unitário do item.

9.5. Os licitantes poderão oferecer lances sucessivos, observando o horário fixado para abertura da sessão e as regras estabelecidas no Edital.

9.6. O licitante somente poderá oferecer lance de valor inferior ao último por ele ofertado e registrado pelo sistema.

9.7. O intervalo mínimo de diferença de valores entre os lances, que incidirá tanto em relação aos lances intermediários quanto em relação à proposta que cobrir a melhor oferta deverá ser de no mínimo R\$ 0,01 (um centavo).

9.8. A etapa de lances da sessão pública terá duração de 10 (dez) minutos e, após isso, será prorrogada automaticamente pelo sistema quando houver lance ofertado nos últimos dois minutos do período de duração da sessão pública.

9.9. A prorrogação automática da etapa de lances, de que trata o item anterior, será de dois minutos e ocorrerá sucessivamente sempre que houver lances enviados nesse período de prorrogação, inclusive no caso de lances intermediários.

9.10. Não havendo novos lances na forma estabelecida nos itens anteriores, a sessão pública encerrar-se-á automaticamente.

9.11. Encerrada a fase competitiva sem que haja a prorrogação automática pelo sistema, poderá o Pregoeiro(a), assessorado pela equipe de apoio, justificadamente, admitir o reinício da sessão pública de lances, em prol da consecução do melhor preço.

9.12. Em caso de falha no sistema, os lances em desacordo com os subitens anteriores deverão ser desconsiderados pelo Pregoeiro(a), devendo a ocorrência ser comunicada imediatamente à Secretaria de Gestão do Ministério da Economia.

9.12.1. Na hipótese do subitem anterior, a ocorrência será registrada em campo próprio do sistema.

9.13. Não serão aceitos dois ou mais lances de mesmo valor, prevalecendo aquele que for recebido e registrado em primeiro lugar.

9.14. Durante o transcurso da sessão pública, os licitantes serão informados, em tempo real, do valor do menor lance registrado, vedada a identificação do licitante.

9.15. No caso de desconexão com o Pregoeiro(a), no decorrer da etapa competitiva do Pregão, o sistema eletrônico poderá permanecer acessível aos licitantes para a recepção dos lances.

9.16. Quando a desconexão do sistema eletrônico para o Pregoeiro(a) persistir por tempo superior a dez minutos, a sessão pública será suspensa e reiniciada somente após decorridas vinte e quatro horas da comunicação do fato pelo Pregoeiro(a) aos participantes, no sítio eletrônico utilizado para divulgação.

9.17. Os preços ofertados, tanto na proposta inicial, quanto na etapa de lances, serão de exclusiva responsabilidade do licitante, não lhe assistindo o direito de pleitear qualquer alteração ou exclusão, sob a alegação de erro, omissão ou qualquer outro pretexto.

9.18. Encerrada a etapa de envio de lances da sessão pública, o Pregoeiro(a) convocará pelo Sistema, via chat, os licitantes que tenham apresentado a melhor proposta para a negociação.

9.18.1. As empresas licitantes, terão o prazo de 15 (quinze) minutos para responder, prorrogável por igual período, a critério exclusivo da administração, através de seu Pregoeiro(a).

9.18.2. Após manifestação da empresa, o Pregoeiro(a) encaminhará, pelo sistema eletrônico, contraproposta ao licitante que tenha apresentado o menor preço, para que seja obtido melhor valor, vedada a negociação em condições diferentes das previstas neste Edital.

9.18.2.1. A licitante deverá, nos mesmos termos do item 9.18.1. aceitar ou recusar a proposta efetuada pelo Pregoeiro(a) no sistema.

9.18.3. Decorrido o prazo do subitem 9.18.1 e não havendo manifestação por parte da licitante, a mesma será desclassificada para o item.

9.19. Havendo empate entre as empresas licitantes, na formulação de lances, serão adotados os critérios de desempate previstos no art. 60 da Lei Federal 14.133/2021, esgotadas as medidas previstas no dispositivo mencionado e ainda assim persistindo a situação de empate será realizado sorteio entre os concorrentes empatados.

9.19.1. O sorteio a que se refere o item anterior será realizado de forma presencial, pelo Pregoeiro(a) e equipe, em sessão pública, podendo dele participar todos os concorrentes e demais interessados, sendo, ainda, transmitido em tempo real em vídeo, e com sua gravação disponível no site do CISAMUSEP.

9.20. O Pregoeiro(a) solicitará ao licitante melhor classificado que, no prazo de 02 (duas) horas, envie a proposta adequada ao último lance ofertado após a negociação realizada, acompanhada, se for o caso, dos documentos complementares, quando necessários à confirmação daqueles exigidos neste Edital e já apresentados.

9.21. Após a negociação do preço, o Pregoeiro(a) iniciará a fase de aceitação e julgamento da proposta.

10. DA ACEITABILIDADE DA PROPOSTA VENCEDORA

10.1. Encerrada a etapa de negociação, o Pregoeiro(a) examinará a proposta classificada em primeiro lugar quanto à adequação ao objeto e à compatibilidade do preço em relação ao máximo estipulado para contratação neste Edital e em seus anexos.

10.2. Será desclassificada a proposta ou o lance vencedor que:

10.2.1. Não obedecer às especificações técnicas contidas no Termo de Referência (Anexo I);

10.2.2. Apresentar preço final superior ao preço máximo fixado (Acórdão nº 1455/2018 -TCU - Plenário), ou que apresentar preço manifestamente inexequível;

10.2.2.1. Considera-se inexequível a proposta que apresente preços global ou unitário simbólicos, irrisórios ou de valor zero, incompatíveis com os preços dos insumos e salários de mercado, acrescidos dos respectivos encargos, ainda que o ato convocatório da licitação não tenha estabelecido limites mínimos, exceto quando se referirem a materiais e instalações de propriedade do próprio licitante, para os quais ele renuncie a parcela ou à totalidade da remuneração.

10.3. Qualquer interessado poderá requerer que se realizem diligências para aferir a exequibilidade e a legalidade das propostas, devendo apresentar as provas ou os indícios que fundamentam a suspeita.

10.4. Na hipótese de necessidade de suspensão da sessão pública para a realização de diligências, com vistas ao saneamento das propostas, a sessão pública somente poderá ser reiniciada mediante aviso prévio no sistema com, no mínimo, vinte e quatro horas de antecedência, e a ocorrência será registrada em ata.

10.5. O Pregoeiro(a) poderá convocar o licitante para enviar documento digital complementar, por meio de funcionalidade disponível no sistema, no prazo de 02 (duas) horas, sob pena de não aceitação da proposta.

10.5.1. O prazo estabelecido poderá ser prorrogado pelo Pregoeiro(a) por solicitação escrita e justificada do licitante, formulada antes de terminar o prazo, e formalmente aceita pelo Pregoeiro(a).

10.5.2. Dentre os documentos passíveis de solicitação pelo Pregoeiro(a), destacam-se os que contenham as características do material ofertado, tais como marca, modelo, tipo, fabricante e procedência, além de outras informações pertinentes, a exemplo de catálogos, folhetos ou propostas, encaminhados por meio eletrônico, ou, se for o caso, por outro meio e prazo indicados pelo



Pregoeiro(a), sem prejuízo do seu ulterior envio pelo sistema eletrônico, sob pena de não aceitação da proposta.

10.5.3. Os documentos complementares aqui tratados não são aqueles de apresentação obrigatória na licitação, tanto por exigência legal, como por exigência do edital, de modo que sua não apresentação acarretará a inabilitação ou desclassificação do concorrente, conforme o caso.

10.6. Se a proposta ou lance vencedor for desclassificado, o Pregoeiro(a) examinará a proposta ou lance subsequente, e, assim sucessivamente, na ordem de classificação.

10.7. Havendo necessidade, o Pregoeiro(a) suspenderá a sessão, informando no “chat” a nova data e horário para a sua continuidade.

10.8. Encerrada a análise quanto à aceitação da proposta, o Pregoeiro(a) verificará a habilitação do licitante, observado o disposto neste Edital.

11. DA HABILITAÇÃO

11.1. Como condição prévia ao exame da documentação de habilitação do licitante detentor da proposta classificada em primeiro lugar, o Pregoeiro(a) verificará o eventual descumprimento das condições de participação, especialmente quanto à existência de sanção que impeça a participação no certame ou a futura contratação, mediante a consulta aos seguintes cadastros:

11.1.1. SICAF;

11.1.2. Consulta Consolidada de Pessoa Jurídica do Tribunal de Contas da União <https://certidoes-apf.apps.tcu.gov.br>;

11.1.3. Cadastro de Impedidos de Licitar do Tribunal de Contas do Estado do Paraná (TCE/PR) (<https://servicos.tce.pr.gov.br/tcepr/municipal/ail/ConsultarImpedidos.aspx>).

11.1.4. Consulta no Simples Nacional para enquadramento de ME/EPPs: <https://www8.receita.fazenda.gov.br/SimplesNacional/aplicacoes.aspx?id=21>.

11.1.5. Cadastro Nacional de Empresas Inidôneas e Suspensas – CEIS, mantido pela Controladoria Geral da União: (<https://portaldatransparencia.gov.br/sancoes/consulta?ordenarPor=nomeSancionado&direcao=asc>).

11.1.6. Cadastro nacional de Empresas Punidas – CNEP, mantido pela Controladoria Geral da União: (<https://portaldatransparencia.gov.br/sancoes/consulta?ordenarPor=nomeSancionado&direcao=asc>).

11.2. A consulta aos cadastros será realizada em nome da empresa licitante e também de seu sócio majoritário, por força da vedação de que trata o [artigo 12 da Lei nº 8.429, de 1992](#).

11.3. Caso conste na Consulta de Situação do licitante a existência de Ocorrências Impeditivas Indiretas, o Pregoeiro(a) diligenciará para verificar se houve fraude por parte das empresas apontadas no Relatório de Ocorrências Impeditivas Indiretas. ([IN nº 3/2018, art. 29, caput](#)).

11.3.1. A tentativa de burla será verificada por meio dos vínculos societários, linhas de fornecimento similares, dentre outros. ([IN nº 3/2018, art. 29, §1º](#)).



11.3.2. O licitante será convocado para manifestação previamente a uma eventual desclassificação. (IN nº 3/2018, art. 29, §2º).

11.4. Constatada a existência de sanção, o Pregoeiro(a) reputará o licitante inabilitado, por falta de condição de participação.

11.5. No caso de inabilitação, haverá nova verificação, pelo sistema, da eventual ocorrência do empate ficto, previsto nos arts. 44 e 45 da Lei Complementar nº 123, de 2006, seguindo-se a disciplina antes estabelecida para aceitação da proposta subsequente.

11.6. Caso atendidas as condições de participação, será iniciado o procedimento de habilitação.

11.7. Caso o licitante provisoriamente classificado em primeiro lugar tenha se utilizado de algum tratamento favorecido às ME/EPPs, o Pregoeiro(a) verificará se faz jus ao benefício, em conformidade com o item 2.1 deste edital.

11.8. Verificadas as condições de participação e de utilização do tratamento favorecido, o Pregoeiro(a) examinará a proposta classificada em primeiro lugar quanto à adequação ao objeto e à compatibilidade do preço em relação ao máximo estipulado para contratação neste Edital e em seus anexos, observado o disposto no artigo 29 a 35 da IN SEGES nº 73, de 30 de setembro de 2022.

11.9. Para a habilitação dos licitantes detentores da melhor oferta, será exigida a documentação relativa:

11.9.1. Quanto à habilitação jurídica:

11.9.1.1. Registro comercial, no caso de firma individual;

11.9.1.2. Ato Constitutivo, Estatuto ou Contrato Social em vigor e alterações subsequentes ou última alteração consolidada, devidamente registrada, em se tratando de sociedade comercial, e, no caso de sociedade por ações, a ata registrada da assembleia de eleição da diretoria;

11.9.1.3. Ata, registrada na Junta Comercial, das assembleias que tenham aprovado ou alterado os estatutos em vigor e ata de eleição dos administradores em exercício, no caso de cooperativas;

11.9.1.4. Decreto de autorização, em se tratando de empresa ou sociedade estrangeira em funcionamento no País e ato de registro ou autorização para funcionamento expedido pelo órgão competente, quando a atividade assim o exigir.

11.9.2. Quanto à regularidade fiscal e trabalhista:

11.9.2.1. Prova de inscrição no Cadastro Nacional de Pessoas Jurídicas (CNPJ);

11.9.2.2. Prova de inscrição no cadastro Municipal ou Alvará de Funcionamento relativo ao domicílio ou sede do Proponente, pertinente ao ramo de atividade e compatível com o objeto da presente licitação;

11.9.2.3. Prova de regularidade com a Fazenda Nacional (certidão conjunta, emitida pela Secretaria da Receita Federal do Brasil e Procuradoria – Geral da Fazenda Nacional, abrangendo inclusive as contribuições sociais previstas, conforme Portaria do Ministério da Fazenda nº 358 de 05 de setembro de 2014);

11.9.2.4. Prova de regularidade para com a Fazenda Estadual, mediante apresentação de Certidão de Regularidade Fiscal, expedido pela Secretaria de Estado da Fazenda, domicílio ou sede do proponente, ou outra equivalente, na forma de Lei (CND – TRIBUTOS ESTADUAIS);

11.9.2.5. Prova de regularidade para com a Fazenda Municipal, mediante apresentação de Certidão de Regularidade Fiscal, expedido pela Secretaria Municipal de Fazenda, domicílio ou sede do proponente, ou outra equivalente, na forma de Lei (CND – TRIBUTOS MUNICIPAIS);

11.9.2.6. Prova de regularidade relativa ao Fundo de Garantia por Tempo de Serviço (CRF – FGTS);

11.9.2.7. Prova de regularidade relativa a Débitos Trabalhistas (CNDT).

11.9.3. Quanto à regularidade técnica:

11.9.3.1. A empresa a ser contratada deverá apresentar Autorização de Funcionamento expedida pela ANVISA (Agência Nacional de Vigilância Sanitária) e/ou cópia legível de sua publicação no Diário Oficial da União, para a comercialização de CORRELATOS, SANEANTES E MEDICAMENTOS de acordo com a classificação:

- a) MEDICAMENTOS: Itens 9, 10 e 11;
- b) SANEANTES: Itens 39 e 87;
- c) CORRELATOS: Itens 1 a 8, 12 a 38, 40 a 86 e 88 a 94.

11.9.3.2. Caso a empresa/item seja dispensado do registro, a licitante deverá encaminhar Declaração de Notificação de Dispensa de Registro ou Certificado de Dispensa de Registro, emitidos pela Agência Nacional de Vigilância Sanitária – ANVISA, ou outro documento oficial apto a comprovar a dispensa do registro, ficando a cargo da licitante a comprovação de que o produto não está sujeito ao regime da Vigilância Sanitária.

11.9.4. Apresentar a FISPQ (Ficha de Informação de Segurança de Produtos Químicos) dos itens 39, 54, 81 e 87.

11.9.5. Em caso de a marca ser pré-aprovada, a licitante estará isenta de apresentação da FISPQ, conforme tabela abaixo:

| Item | Descrição | Marca pré-aprovada |
|------|--|--|
| 39 | DESINCRUSTANTE PARA LIMPEZA INTERNA | Sugclean/DFL |
| 54 | FIXADOR RADIOLÓGICO ODONTOLÓGICO PARA PROCESSAMENTO MANUAL | Carestream/Soin Vie |
| 81 | REVELADOR RADIOLÓGICO ODONTOLÓGICO PARA PROCESSAMENTO MANUAL | Carestream/Selekt/Kulzer |
| 87 | SODA CLORADA, SOLUÇÃO A BASE DE HIPOCLORITO DE SÓDIO A 2,5% | Asfer Ciclofarma Iodontosul Rioquiica |

11.9.6. Deverá apresentar certificado de aprovação de equipamento de proteção individual – CAEPI válido expedido pela secretaria de inspeção do trabalho dos itens 67 e 68.

11.9.7. Todos os documentos e/ou certificados apresentados deverão estar com prazo de validade vigente, devendo a empresa a ser contratada mantê-los regularizados durante a vigência do Contrato.

11.9.8. As licitantes que se enquadrarem na condição de Microempresa ou Empresa de Pequeno Porte deverão apresentar:

11.9.8.1. Declaração para os fins de direitos que a empresa se enquadra na condição de Microempresa ou Empresa de Pequeno Porte, nos termos da Lei Complementar nº 123/2006, alterada pela Lei Complementar nº 147/2014, podendo ser utilizado o modelo constante no Anexo III (Modelo de Declaração de Microempresa ou Empresa de Pequeno Porte);

11.9.9. Os documentos de que tratam os subitens anteriores serão analisados pelo Pregoeiro(a) e sua Equipe de Apoio quanto a sua conformidade com o solicitado neste Edital.

11.9.10. Os documentos deverão ser apresentados em: original, fotocópia, Publicação de Órgão da Imprensa Oficial, ou ainda extraídos da INTERNET, ficando nesta hipótese sua veracidade sujeita a nova consulta a ser feita pela Equipe de Apoio deste Pregão.

11.9.11. A habilitação dos Licitantes será comprovada por meio de prévia e regular inscrição cadastral no SICAF, desde que os documentos comprobatórios estejam validados e atualizados.

11.9.11.1. O cadastro no SICAF, abrangente dos níveis indicados no art. 6º da Instrução Normativa SLTI/MPOG nº 3, de 26 de abril de 2018, substituirá apenas os documentos indicados nos subitens 11.9.1 (Habilitação Jurídica) e 11.9.2 (Regularidade Fiscal e Trabalhista), sendo que os demais são de obrigatoriedade apresentação.

11.9.11.2. Na hipótese dos documentos se encontrarem vencidos no referido sistema (SICAF), o licitante convocado deverá encaminhar, em formato digital, via sistema, no prazo de 02 (duas) horas, o documento válido que comprove o atendimento das exigências deste Edital, sob pena de inabilitação, ressalvado o disposto quanto à comprovação da regularidade fiscal das Microempresas ou Empresas de Pequeno Porte, conforme art. 43, § 1º da Lei Complementar nº 123/2006.

11.9.11.3. Também poderão ser consultados os sítios oficiais emissores de certidões de regularidade fiscal e trabalhista, especialmente quando o licitante esteja com alguma documentação vencida junto ao SICAF.

11.9.12. O Pregoeiro(a) poderá realizar diligências para comprovação de veracidade de declarações feitas pelos concorrentes para fins de verificação das exigências previstas em edital, podendo, ainda, pendendo dúvidas, solicitar documentação complementar para comprovação do que declarado.

11.9.13. No julgamento da habilitação, o Pregoeiro(a) poderá sanar erros ou falhas que não alterem a substância das propostas, dos documentos e sua validade jurídica, mediante despacho fundamentado, registrado em ata e acessível a todos, atribuindo-lhes validade e eficácia para fins de habilitação e classificação.

11.9.14. O não atendimento das exigências constantes do item 11 deste Edital implicará a inabilitação do licitante.

11.9.15. O Pregoeiro(a) poderá desclassificar a proposta ou mesmo desqualificar a empresa, a qualquer tempo, no caso de conhecimento de fato superveniente ou circunstância desabonadora da empresa ou de seus sócios, nos termos do artigo 64, § 2º da Lei Federal nº 14.133/2021.

11.9.16. Constatado o atendimento às exigências de habilitação fixadas no Edital, o licitante será declarado vencedor.

12. APRESENTAÇÃO DA PROPOSTA DE PREÇOS E ENVIO DOS DOCUMENTOS COMPLEMENTARES DE HABILITAÇÃO

12.9. Encerrada a etapa de lances, o Pregoeiro(a) convocará o licitante detentor da melhor oferta para negociação, e que este anexe no sistema COMPRAS.GOV, a proposta de preços em conformidade com o último lance ofertado ou de acordo com o valor negociando. Para tanto, o Pregoeiro(a) fará uso da ferramenta “CONVOCAR ANEXO”, devendo o licitante anexar os documentos utilizando o link “ANEXAR” disponível apenas para o licitante/vencedor.

12.9.7. O licitante deverá anexar a Proposta de Preço e os Documentos de Habilitação, num prazo de até 02 (duas) horas, dentro do período de efetivo funcionamento do órgão público, ou seja, das 07h30min às 12h e das 13h30min às 17h, contados da convocação, sob pena de desclassificação, sendo que se vencedora de mais de um item deverá encaminhar uma única proposta compreendendo os valores individualizados, de todos os itens vencedores sob pena de desclassificação em todos eles, salvo, quando já tendo apresentado as propostas dos itens que se sagrou vencedora, lhe for atribuído novos itens (por desclassificação ou inabilitação de vencedor), quando então deverá apresentar, em separado, proposta de preços desses novos itens, sob pena de desclassificação exclusivamente destes últimos.

12.9.8. Os valores da proposta de preço deverão ser expressos em real, com apenas 02 (duas) casas após a vírgula.

12.9.9. Caso seja necessário o ajuste dos valores finais da proposta, para atender o disposto no item anterior, estes não poderão sofrer correções superiores ao valor que foi ofertado no último lance ou negociado na etapa de negociação.

12.9.10. A Proposta de Preço deverá ser encaminhada em papel timbrado da empresa devidamente datada e assinada, podendo ser assinada na forma digital.

12.10. Havendo a necessidade de envio de documentos de habilitação complementares, necessários à confirmação daqueles exigidos neste Edital e já apresentados, o licitante será convocado a encaminhá-los, em formato digital, via sistema, no prazo de 02 (duas) horas, sob pena de inabilitação, observado o que dispõe os itens 10.5.2 e 10.5.3.

12.11. Em caso de indisponibilidade do sistema, será aceito o envio da proposta por meio do e-mail: licitacao@cisamusep.org.br. Após o envio do e-mail, o responsável pelo envio deverá entrar em contato com o Pregoeiro(a) para confirmar o recebimento do e-mail e do seu conteúdo. O Pregoeiro(a) não se responsabilizará por e-mail que, por qualquer motivo, não for recebido em virtude de problemas no servidor ou navegador, tanto do CISAMUSEP quanto do licitante.



12.11.7. A fim de aplicar o princípio da isonomia entre as licitantes, após transcorrido o prazo de 02 (duas) horas, não serão considerados, para fins de análise, sob qualquer alegação, o envio da Proposta de Preço e documentos de habilitação, sendo realizado, pelo Pregoeiro(a), o registro da não aceitação da proposta.

12.11.8. Em caso de impossibilidade de atendimento ao prazo, o licitante deverá solicitar, dentro do prazo estipulado, via chat ou e-mail, prorrogação do mesmo.

12.11.9. É facultado ao Pregoeiro(a) ou à Autoridade Competente, em qualquer fase da licitação, a promoção de diligência destinada a esclarecer ou complementar a instrução do processo, vedada a inclusão posterior de documento ou informação que deveria constar do processo desde a realização da sessão pública.

12.11.10. Se a proposta não for aceitável ou se a licitante deixar de enviar a Proposta de Preços atualizada ou não atender às exigências habilitatórias, o Pregoeiro(a) desclassificará e examinará a proposta subsequente e, assim, sucessivamente, na ordem de classificação, até a apuração de uma proposta que atenda a este Edital.

12.12. As propostas apresentadas e os lances formulados incluem todas e quaisquer despesas necessárias e indispensáveis para a perfeita execução das obrigações decorrentes desta Licitação e do respectivo termo contratual e devem ser elaboradas em conformidade com a legislação aplicável e as condições estabelecidas neste instrumento convocatório, seus Anexos e os fatores a seguir:

12.12.7. Proposta de preços, conforme modelo constante do Anexo I do presente Edital, vedado o preenchimento desta com dados aleatórios, sob pena de desclassificação da proposta;

12.12.8. Especificação do objeto, observadas as características exigidas no presente Edital;

12.12.9. Prazo de validade da proposta não inferior a 90 (noventa) dias, contados da data estipulada para a abertura do presente certame;

12.12.10. Preços unitários e totais, em moeda corrente nacional, em algarismo e por extenso, sem inclusão de qualquer encargo financeiro ou previsão inflacionária;

12.12.11. A proposta, enviada exclusivamente por meio do Sistema Eletrônico, deve atender todas as especificações técnicas obrigatórias do Edital e Anexos, sob pena de desclassificação;

12.12.12. A proposta apresentada terá que refletir preços equivalentes aos praticados no mercado no dia de sua apresentação.

12.13. O licitante que abandonar o certame, deixando de enviar a documentação indicada no item anterior, será desclassificado e sujeitar-se-á às sanções previstas neste Edital.

13. DA DOCUMENTAÇÃO ORIGINAL

13.1. A documentação de habilitação, constante no item 11, caso solicitada pelo Pregoeiro(a), deverá ser encaminhada em original ou cópias autenticadas, e a proposta original, deverão ser apresentadas no prazo máximo de 03 (três) dias úteis, contados da solicitação do Pregoeiro(a) no sistema eletrônico, no seguinte endereço: Rua Adolpho Contessotto, nº 620, Zona 28, Maringá/PR, CEP 87053-285. Aos cuidados do Setor de Compras e Licitações. O envelope contendo os documentos deve estar lacrado e informar o nome da empresa ou empresário individual, número do CNPJ, número e ano do Pregão Eletrônico.



13.2. Consideradas cumpridas todas as exigências do Edital quanto à apresentação da documentação de habilitação e proposta final pelo licitante classificado em primeiro lugar, o Pregoeiro(a) o declarará vencedor.

13.3. Ocorrendo a inabilitação, o Pregoeiro(a) convocará o autor do segundo menor lance para apresentar sua documentação de habilitação e, se necessário, observada a ordem crescente de preço, os autores dos demais lances, desde que atendam ao critério de aceitabilidade estabelecido pelo instrumento convocatório, ou poderá revogar a licitação.

13.4. Todos os comprovantes de regularidade fiscal e trabalhista vencidos apresentados por Microempresa ou Empresa de Pequeno Porte será concedido o prazo de 05 (cinco) dias úteis prorrogáveis por igual período a critério exclusivo da administração através de seu Pregoeiro(a) para sua apresentação, sob pena de decadência do direito de contratação, amparadas pela Lei Complementar nº 123/2006.

13.4.1. A não regularização da documentação no prazo estipulado implicará a decadência do direito à contratação, sem prejuízo das sanções cabíveis.

13.5. Os documentos necessários à licitação poderão ser apresentados em original, por qualquer processo de cópia autenticada por cartório competente ou ainda, por membro da Comissão de Contratação do CISAMUSEP.

13.5.1. A autenticação por membro da Comissão de Contratação do CISAMUSEP poderá ser realizada desde que seja apresentado documento original;

13.5.2. Serão aceitas apenas cópias legíveis;

13.5.3. Não serão aceitos documentos cujas datas estejam esmaecidas, ilegíveis ou rasuradas;

13.5.4. As cópias com autenticação digital serão aceitas desde que as mesmas respeitem o prazo de validade e/ou o período de disponibilidade para verificação de sua validade e o cadastro perante o cartório prestador dos serviços esteja no nome da empresa credenciada.

14. PREÇO MÁXIMO

14.1. O preço máximo apurado para a presente licitação importa em **R\$ 103.975,35 (cento e três mil novecentos e setenta e cinco reais e trinta e cinco centavos)**.

15. CRITÉRIO DE JULGAMENTO

15.1. O critério de julgamento será o de **MENOR PREÇO POR ITEM**, observada às especificações técnicas constantes do Anexo I e demais condições definidas neste Edital.

15.2. Será utilizado o modo de disputa "ABERTO", em que os licitantes apresentarão lances públicos e sucessivos, com prorrogações.

16. RECURSOS

16.1. A interposição de recurso referente ao julgamento das propostas, à habilitação ou inabilitação de licitantes, à anulação ou revogação da licitação, observará o disposto no [art. 165 da Lei nº 14.133, de 2021](#).

16.2. O prazo recursal é de 3 (três) dias úteis, contados da data de intimação ou de lavratura da ata.

16.3. Quando o recurso apresentado impugnar o julgamento das propostas ou o ato de habilitação ou inabilitação do licitante:

16.3.1. a intenção de recorrer deverá ser manifestada imediatamente, sob pena de preclusão;

16.3.2. o prazo para apresentação das razões recursais será iniciado na data de intimação ou de lavratura da ata de habilitação ou inabilitação;

16.3.3. na hipótese de adoção da inversão de fases prevista no [§ 1º do art. 17 da Lei nº 14.133, de 2021](#), o prazo para apresentação das razões recursais será iniciado na data de intimação da ata de julgamento.

16.4. Os recursos deverão ser encaminhados em campo próprio do sistema.

16.5. O recurso será dirigido à autoridade que tiver editado o ato ou proferido a decisão recorrida, a qual poderá reconsiderar sua decisão no prazo de 3 (três) dias úteis, ou, nesse mesmo prazo, encaminhar recurso para a autoridade superior, a qual deverá proferir sua decisão no prazo de 10 (dez) dias úteis, contado do recebimento dos autos.

16.6. Os recursos interpostos fora do prazo não serão conhecidos.

16.7. O prazo para apresentação de contrarrazões ao recurso pelos demais licitantes será de 3 (três) dias úteis, contados da data da intimação pessoal ou da divulgação da interposição do recurso, assegurada a vista imediata dos elementos indispensáveis à defesa de seus interesses.

16.8. O recurso e o pedido de reconsideração terão efeito suspensivo do ato ou da decisão recorrida até que sobrevenha decisão final da autoridade competente.

16.9. O acolhimento do recurso invalida tão somente os atos insuscetíveis de aproveitamento.

17. DA REABERTURA DA SESSÃO PÚBLICA

17.1. A sessão pública poderá ser reaberta:

17.1.1. Nas hipóteses de provimento de recurso que leve à anulação de atos anteriores à realização da sessão pública precedente ou em que seja anulada a própria sessão pública, situação em que serão repetidos os atos anulados e os que dele dependam;

17.1.2. Quando houver erro na aceitação do preço melhor classificado ou quando o licitante declarado vencedor não assinar o contrato, não retirar o instrumento equivalente ou não comprovar a regularização fiscal e trabalhista, nos termos do art. 43, §1º da Lei Complementar nº 123/2006. Nessas hipóteses, serão adotados os procedimentos imediatamente posteriores ao encerramento da etapa de lances.



17.2. Todos os licitantes remanescentes deverão ser convocados para acompanhar a sessão reaberta.

17.2.1. A convocação se dará por meio do sistema eletrônico ("chat") ou e-mail, de acordo com a fase do procedimento licitatório.

17.2.2. A convocação feita por e-mail dar-se-á de acordo com os dados contidos no SICAF, sendo responsabilidade do licitante manter seus dados cadastrais atualizados.

18. DA ADJUDICAÇÃO E HOMOLOGAÇÃO

18.1. Encerradas as fases de julgamento e habilitação, e exauridos os recursos administrativos, o processo licitatório será encaminhado à autoridade administrativa superior, que poderá:

18.1.1. determinar o retorno dos autos para saneamento de irregularidades, caso houver;

18.1.2. proceder à anulação da licitação, de ofício ou mediante provocação de terceiros, sempre que presente ilegalidade insanável;

18.1.3. adjudicar o objeto e homologar a licitação.

18.2. Ao pronunciar a nulidade, a autoridade indicará expressamente os atos com vícios insanáveis, tornando sem efeito todos os subsequentes que deles dependam, e dará ensejo à apuração de responsabilidade de quem lhes tenha dado causa.

18.3. O motivo determinante para a revogação do processo licitatório deverá ser resultante de fato superveniente devidamente comprovado.

18.4. Nos casos de anulação e revogação, deverá ser assegurada a prévia manifestação dos interessados.

18.5. Constatado o atendimento das exigências fixadas neste Edital, o licitante classificado em primeiro lugar será declarado vencedor.

18.5.1. Se o primeiro proponente classificado não atender às exigências de habilitação, será examinada a documentação do segundo proponente classificado, na ordem de classificação, e assim sucessivamente, até o encontro de uma proposta que atenda a todas as exigências do Edital, sendo o respectivo proponente declarado vencedor e a ele adjudicado o objeto da licitação.

18.6. A adjudicação e a homologação do resultado da licitação são de responsabilidade da autoridade competente superior.

19. SANÇÕES ADMINISTRATIVAS

19.1. Comete infração administrativa, nos termos da lei, o licitante que, com dolo ou culpa:

19.1.1. Deixar de entregar a documentação exigida para o certame ou não entregar qualquer documento que tenha sido solicitado pelo Pregoeiro(a) durante o certame;

19.1.2. Salvo em decorrência de fato superveniente devidamente justificado, não mantiver a proposta em especial quando:

19.1.2.1. Não enviar a proposta adequada ao último lance ofertado ou após a negociação;



- 19.1.2.2. Recusar-se a enviar o detalhamento da proposta quando exigível;
- 19.1.2.3. Pedir para ser desclassificado quando encerrada a etapa competitiva;
- 19.1.2.4. Apresentar proposta em desacordo com as especificações do edital;
- 19.1.3. Não celebrar o contrato ou não entregar a documentação exigida para a contratação, quando convocado dentro do prazo de validade de sua proposta;
- 19.1.3.1. Recusar-se, sem justificativa, a assinar o contrato ou a ata de registro de preço (se for o caso), ou a aceitar ou retirar o instrumento equivalente no prazo estabelecido pela Administração;
- 19.1.4. Apresentar declaração ou documentação falsa exigida para o certame ou prestar declaração falsa durante a licitação;
- 19.1.5. Fraudar a licitação;
- 19.1.6. Comportar-se de modo inidôneo ou cometer fraude de qualquer natureza, em especial quando:
 - 19.1.6.1. Agir em conluio ou em desconformidade com a lei;
 - 19.1.6.2. Induzir deliberadamente a erro no julgamento;
- 19.1.7. Praticar atos ilícitos com vistas a frustrar os objetivos da licitação;
- 19.1.8. Praticar ato lesivo previsto no [art. 5º da Lei n.º 12.846, de 2013](#).

19.2. Com fulcro na [Lei nº 14.133, de 2021](#), a Administração poderá, garantida a prévia defesa, aplicar aos licitantes e/ou adjudicatários as seguintes sanções, sem prejuízo das responsabilidades civil e criminal:

- 19.2.1. advertência;
- 19.2.2. multa;
- 19.2.3. impedimento de licitar e contratar;
- 19.2.4. declaração de inidoneidade para licitar ou contratar, enquanto perdurarem os motivos determinantes da punição ou até que seja promovida sua reabilitação perante a própria autoridade que aplicou a penalidade.

19.3. Na aplicação das sanções serão considerados:

- 19.3.1. a natureza e a gravidade da infração cometida;
- 19.3.2. as peculiaridades do caso concreto;
- 19.3.3. as circunstâncias agravantes ou atenuantes;
- 19.3.4. os danos que dela provierem para a Administração Pública;
- 19.3.5. a implantação ou o aperfeiçoamento de programa de integridade, conforme normas e orientações dos órgãos de controle.

19.4. As sanções de advertência, impedimento de licitar e contratar e declaração de inidoneidade para licitar ou contratar poderão ser aplicadas, cumulativamente ou não, à penalidade de multa.

19.5. Na aplicação da sanção de multa será facultada a defesa do interessado no prazo de 15 (quinze) dias úteis, contado da data de sua intimação.

19.6. A multa será recolhida em percentual de 0,5% a 30% incidente sobre o valor do contrato licitado, recolhida no prazo máximo de 15 (quinze) dias úteis, a contar da comunicação oficial.

19.7. A sanção de impedimento de licitar e contratar será aplicada ao responsável em decorrência das infrações administrativas relacionadas nos itens 19.1.1, 19.1.2 e 19.1.3, quando não se justificar a imposição de penalidade mais grave, e impedirá o responsável de licitar e contratar no âmbito da Administração Pública direta e indireta do ente federativo a qual pertencer o órgão ou entidade, pelo prazo máximo de 3 (três) anos.



19.8. Poderá ser aplicada ao responsável a sanção de declaração de inidoneidade para licitar ou contratar, em decorrência da prática das infrações dispostas nos itens 19.1.4, 19.1.5, 19.1.6, 19.1.7 e 19.1.8, bem como pelas infrações administrativas previstas nos itens 19.1.1, 19.1.2 e 19.1.3 que justifiquem a imposição de penalidade mais grave que a sanção de impedimento de licitar e contratar, cuja duração observará o prazo previsto no [art. 156, §5º, da Lei n.º 14.133/2021](#).

19.9. A recusa injustificada do adjudicatário em assinar o contrato ou a ata de registro de preço, ou em aceitar ou retirar o instrumento equivalente no prazo estabelecido pela Administração, descrita no item 19.1.3, caracterizará o descumprimento total da obrigação assumida e o sujeitará às penalidades e à imediata perda da garantia de proposta em favor do órgão ou entidade promotora da licitação., nos termos do [art. 45, §4º da IN SEGES/ME n.º 73, de 2022](#).

19.10. A apuração de responsabilidade relacionadas às sanções de impedimento de licitar e contratar e de declaração de inidoneidade para licitar ou contratar demandará a instauração de processo de responsabilização a ser conduzido por comissão composta por 2 (dois) ou mais servidores estáveis, que avaliará fatos e circunstâncias conhecidos e intimará o licitante ou o adjudicatário para, no prazo de 15 (quinze) dias úteis, contado da data de sua intimação, apresentar defesa escrita e especificar as provas que pretenda produzir.

19.11. Caberá recurso no prazo de 15 (quinze) dias úteis da aplicação das sanções de advertência, multa e impedimento de licitar e contratar, contado da data da intimação, o qual será dirigido à autoridade que tiver proferido a decisão recorrida, que, se não a reconsiderar no prazo de 5 (cinco) dias úteis, encaminhará o recurso com sua motivação à autoridade superior, que deverá proferir sua decisão no prazo máximo de 20 (vinte) dias úteis, contado do recebimento dos autos.

19.12. Caberá a apresentação de pedido de reconsideração da aplicação da sanção de declaração de inidoneidade para licitar ou contratar no prazo de 15 (quinze) dias úteis, contado da data da intimação, e decidido no prazo máximo de 20 (vinte) dias úteis, contado do seu recebimento.

19.13. O recurso e o pedido de reconsideração terão efeito suspensivo do ato ou da decisão recorrida até que sobrevenha decisão final da autoridade competente.

19.14. A aplicação das sanções previstas neste edital não exclui, em hipótese alguma, a obrigação de reparação integral dos danos causados.

19.15. As multas aplicadas poderão ser deduzidas do valor do saldo remanescente do Contrato que ainda não foi repassado para a empresa a ser Contratada, sendo que na ausência de saldo, a multa deverá ser paga conforme disposto no item 19.4, e não o sendo feito poderá ser cobrada pela via judicial.

20. CONDIÇÕES DE PAGAMENTO

20.1. O pagamento será efetuado no prazo de até 05 (cinco) dias úteis após inspeção e conferência dos materiais entregues e da Nota Fiscal devidamente conferida por membro da Comissão de Recebimento de Bens e Serviços do CISAMUSEP.



20.2. A empresa a ser Contratada deverá faturar a Nota Fiscal em nome do Consórcio Público Intermunicipal de Saúde do Setentrão Paranaense - podendo ser abreviado, da seguinte forma - Consórcio P. Int. de Saúde do Set. Pr, inscrito no CNPJ sob nº 04.956.153/0001-68, com sede na Rua Adolpho Contessotto, nº 620, Zona 28, Maringá/PR, CEP: 87.053-285, bem como os dados bancários (Banco, Agência e Número da Conta Corrente) em nome da pessoa jurídica para efetivação do pagamento.

20.3. A Nota Fiscal deverá discriminar o item, as quantidades fornecidas, a marca, os valores unitários e totais de cada item. A empresa a ser contratada deverá mencionar na respectiva Nota Fiscal o número e a modalidade da Licitação e o número do Empenho.

20.4. No caso de constatação de erros ou irregularidades do documento fiscal, o prazo de pagamento será suspenso e somente voltará a fluir após a apresentação de nova Nota Fiscal / Boleto Bancário correto(a).

20.5. No caso de abertura de procedimento administrativo referente à aplicação das sanções previstas no item 19 deste Edital, o prazo de pagamento será suspenso e somente voltará a fluir após a decisão do referido processo.

21. AMOSTRAS

21.1. As marcas citadas como pré-aprovadas são marcas já utilizadas por nossa instituição e que se apresentou adequada a sua utilização, servem apenas de referência para auxiliar e facilitar melhor o entendimento dos padrões de qualidade e desempenho, podendo ser aceitos outros materiais de outras marcas ou fabricantes com qualidade e desempenho similar ou superior desde que atendam as especificações do descritivo deste Edital e seus anexos.

21.2. Principais justificativas de solicitação das marcas pré-aprovadas:

21.2.1. Assegurar nas futuras aquisições, que esses materiais tenham padrão de qualidade, requisitos e desempenhos satisfatórios e adequados para o atendimento das finalidades a que se destinam;

21.2.2. Evitar desperdício e conseqüentemente prejuízo financeiro, com reposições de materiais de baixa qualidade ou ineficientes;

21.2.3. Proporcionar aos Editais dos processos licitatórios, maior precisão e clareza na caracterização e especificação dos objetos.

21.3. As empresas arrematantes dos itens com as marcas sugeridas, estarão isentas de apresentação de amostra dos mesmos.

21.4. As amostras serão analisadas conforme tabela abaixo:

| Item | Descrição | Critérios de Avaliação | Marca Pré-Aprovada |
|------|-------------------------|--|--------------------|
| 8 | ALGINATO PARA IMPRESSÃO | Será avaliado se o produto apresenta aspecto siliconizado, | Jeltrate |

| | | | |
|----|--|---|-------------------------------|
| | DENTÁRIA, TIPO II, PRESA NORMAL, LIVRE DE POEIRA | ou seja, sem porosidade após a presa. | |
| 23 | CIMENTO ENDODÔNTICO À BASE DE ÓXIDO DE ZINCO E EUGENOL | Será avaliado a consistência do produto após a presa, sem grumos ou aspecto arenoso, bem como o tempo de presa. | Dentsply / Endofill / Sswhite |

21.5. Os participantes que apresentarem na Proposta de Preços produto cuja marca **não** conste na relação como pré-aprovada deverão apresentar amostra. **Fica dispensado da apresentação de amostra o produto cuja marca seja pré-aprovada.**

21.6. As licitantes classificadas provisoriamente em 1º lugar na fase de lances deverão entregar até o 3º dia útil após convocação no sistema, 02 (duas) amostras de cada produto, no Setor de Compras e Licitação do CISAMUSEP, localizada na Rua Adolpho Contessotto, nº 620, Zona 28, entrada pela recepção administrativa, no horário das 8hrs às 11h30min e das 13h30min às 16h30min para avaliação de desempenho e verificação do atendimento às especificações e condições constantes neste Edital.

21.6.1. A licitante deverá entregar junto com as amostras, a Declaração de Entrega das Amostras (Anexo IV) constando os itens, as especificações e a marca de cada amostra apresentada.

21.6.2. A licitante deverá encaminhar para o e-mail do CISAMUSEP, licitacao@cisamusep.org.br, o código de rastreio da postagem, até o 3º dia útil após convocação em ata da entrega da amostra.

21.6.3. Em caso de desclassificação da proposta apresentada pela licitante provisoriamente classificada em 1º lugar, em razão da rejeição da amostra apresentada, serão convocadas as demais licitantes, obedecida a ordem de classificação provisória, para apresentarem suas amostras no prazo de até 03 (três) dias úteis contados da notificação.

21.6.4. A não apresentação da amostra no prazo estabelecido, poderá determinar a aplicação de multa de 10% do total do valor correspondente ao item da ocorrência, sem prejuízo das demais sanções previstas no Edital.

21.7. Os produtos/materiais para os quais foram solicitadas amostras deverão estar acondicionados nas embalagens fechadas/lacradas e originais fornecidas pelo fabricante, contendo informações que permitam conferir as especificações, ou estarem acompanhados de ficha ou laudos técnicos que comprovem sua compatibilidade com as especificações do Edital e seus anexos. Cada amostra deverá estar identificada com o número do Pregão, nome da empresa e o item a que se refere.

21.8. Os bens de origem estrangeira deverão apresentar informações em língua portuguesa, suficientes para análise técnica do produto.

21.9. Os bens apresentados como amostra poderão ser abertos, desmontados, instalados, conectados a equipamentos e submetidos aos testes necessários.

21.9.1. As amostras serão analisadas em até 02 (dois) dias úteis após o fim do prazo estabelecido para a entrega das amostras ou em até 02 (dois) dias úteis após o recebimento da amostra encaminhada, desde que atendida à condição estipulada no item 21.6.2 do Edital. A amostra será



manuseada e utilizada pelo setor solicitante facultado as licitantes o direito de acompanharem estes procedimentos;

21.9.2. Caso as Licitantes desejem acompanhar a análise da amostra, deverá encaminhar e-mail manifestando interesse ao CISAMUSEP, licitacao@cisamusep.org.br, no prazo de 03 (três) dias úteis após a convocação em ata para entrega das amostras.

21.10. Será encaminhada decisão devidamente fundamentada, a fim de permitir a participação e o controle por quaisquer dos licitantes interessados, no prazo de até 02 (dois) dias úteis após a análise das amostras.

21.10.1. O resultado da análise das amostras apresentadas será publicado no Diário Oficial Eletrônico do CISAMUSEP e no site www.cisamusep.org.br, link licitações.

21.11. Serão desclassificadas as propostas que apresentarem:

21.11.1. Amostras que não atendam às especificações do Edital e seus anexos;

21.11.2. Amostras que apresentarem problemas de funcionamento durante a referida análise, mesmo que possuam todas as especificações exigidas no Edital.

21.12. Serão automaticamente desclassificadas do item as licitantes que deixarem de entregar as amostras nos prazos estabelecidos.

21.13. As amostras apresentadas pelo proponente, classificado ou desclassificado serão retidas sem ônus pelo CISAMUSEP, que poderá usá-las para teste, devolução ou doação, conforme achar conveniente e necessário e não contarão como item entregue.

21.14. As convocações, notificações, solicitações e informações relacionadas com amostras deverão ser realizadas exclusivamente por meio eletrônico via internet, no site: www.gov.br/compras.

22. DA FRAUDE E DA CORRUPÇÃO

22.1. As partes declaram conhecer as normas de prevenção à corrupção previstas na legislação brasileira, dentre elas, a Lei de Improbidade Administrativa (Lei Federal nº 8.429/92), a Lei Federal nº 12.846/2013 e seus regulamentos, se comprometem que para a execução do objeto desta licitação nenhuma das partes poderá oferecer, dar ou se comprometer a dar, a quem quer que seja, aceitar ou se comprometer a aceitar, de quem quer que seja, tanto por conta própria quanto por intermédio de outrem, qualquer pagamento, doação, compensação, vantagens financeiras ou benefícios indevidos de qualquer espécie, de modo fraudulento que constituam prática ilegal ou de corrupção, bem como de manipular ou fraudar o equilíbrio econômico financeiro do contrato, seja de forma direta ou indireta quanto ao objeto desta licitação, devendo garantir, ainda que seus prepostos, administradores e colaboradores ajam da mesma forma.

23. DISPOSIÇÕES GERAIS

23.1. O Pregoeiro(a) reserva-se no direito de solicitar o original de qualquer documento, sempre que tiver dúvida ou julgar necessário.

23.2. É facultada ao Pregoeiro(a) ou autoridade superior, em qualquer fase da licitação, a promoção de diligência destinada a esclarecer ou a complementar a instrução do processo.

23.3. Na hipótese de divergência entre este Edital e quaisquer condições apresentadas pelos proponentes, prevalecerão sempre, para todos os efeitos, os termos deste Edital e dos documentos que o integram.

23.4. O Consórcio Público Intermunicipal de Saúde do Setentrão Paranaense – CISAMUSEP reserva-se no direito de revogar, anular ou transferir a presente licitação, em caso de interesse público.

23.5. No interesse da Administração, o valor do contrato decorrente desta licitação poderá ser acrescido ou reduzido dentro dos limites previstos da legislação de regência, com o aumento ou supressão dos quantitativos correspondentes, sem que disso resulte para a Contratada o direito a qualquer reclamação ou indenização.

23.6. A fiscalização será exercida no interesse do CISAMUSEP e não exclui nem reduz a responsabilidade da licitante adjudicatária, inclusive contra terceiros, por quaisquer irregularidades, e, na sua ocorrência, não implica corresponsabilidade do CISAMUSEP.

23.7. Constituem motivos para rescisão do contrato às hipóteses especificadas no artigo 137 da Lei Federal nº 14.133/2021, ficando estabelecido o reconhecimento dos direitos da Administração em caso de rescisão administrativa declarada com base na mencionada lei.

23.8. Os documentos apresentados para a habilitação deverão estar em nome do licitante, com número de CNPJ. Se o licitante for matriz, todos os documentos deverão estar em nome da matriz. Se for filial, todos os documentos deverão estar em nome da filial, exceto aqueles que, pela própria natureza ou por determinação legal, forem comprovadamente emitidos apenas em nome da matriz ou cuja validade abranja todos os estabelecimentos da empresa.

Maringá, 30 de janeiro de 2025.

Sonia Regina Gomes Celestino
Secretária Executiva

ANEXO I
Termo de Referência
Especificação Detalhada do Objeto Licitado
Menor Preço Por Item
Planilha Descritiva

PREGÃO Nº 02/2025
COMPRASGOV 90002/2025

Objeto: O presente Pregão Eletrônico tem como objeto a seleção das melhores propostas para a contratação de empresa especializada para a aquisição dos materiais odontológicos a serem utilizados nos setores de odontologia do CISAMUSEP, destinado exclusivamente à participação de Microempresas e Empresas de Pequeno Porte, conforme art. 48 e incisos da Lei Complementar nº 123/2006.

| Item | DESCRIÇÃO | Unidade de Medida | Quant. | Preço Unitário | Preço Total | Marca |
|------|---|-------------------|--------|----------------|--------------|-------|
| 1 | ABRIDOR DE BOCA ADULTO, 100% SILICONE, AUTOCLAVÁVEL. EMBALAGEM CONSTANDO DADOS DE IDENTIFICAÇÃO, PROCEDÊNCIA, N.º DO LOTE, DATA DE FABRICAÇÃO E REGISTRO NA ANVISA. | Unidade | 3 | R\$ 6,98 | R\$ 20,94 | |
| 2 | ADESIVO FOTOPOLIMERIZÁVEL, HIDROFÍLICO, PARA ESMALTE E DENTINA, COM FLÚOR, FRASCO COM 5 ML. EMBALAGEM CONSTANDO DADOS DE IDENTIFICAÇÃO E PROCEDÊNCIA EM PORTUGUÊS, Nº DO LOTE, DATA DE FABRICAÇÃO E REGISTRO NA ANVISA. VALIDADE MÍNIMA DE 18 MESES A PARTIR DA DATA DE ENTREGA | Frasco | 2 | R\$ 32,60 | R\$ 65,20 | |
| 3 | AFASTADOR MINESOTA EM AÇO INOXIDÁVEL. EMBALAGEM CONSTANDO DADOS DE IDENTIFICAÇÃO, PROCEDÊNCIA, Nº DO LOTE, FABRICAÇÃO E REGISTRO NA ANVISA. | Unidade | 2 | R\$ 19,74 | R\$ 39,48 | |
| 4 | ÁGUA DESTILADA, QUIMICAMENTE PURA, ISENTA DE SAIS SOLÚVEIS. EMBALAGEM DE 5 LITROS CONSTANDO DADOS DE IDENTIFICAÇÃO, PROCEDÊNCIA, Nº DO LOTE, DATA DE FABRICAÇÃO E REGISTRO NA ANVISA. VALIDADE MÍNIMA DE 8 MESES A PARTIR DA DATA DE ENTREGA. | Galão | 80 | R\$ 16,27 | R\$ 1.301,60 | |
| 5 | AGULHA GENGIVAL CURTA 30 G, PARA SERINGA CARPULE DE USO ODONTOLÓGICO, 25MM DE COMPRIMENTO PODENDO VARIAR 12% PARA MAIS OU PARA MENOS, SILICONIZADA, ESTÉRIL, DESCARTÁVEL, COM PROTETOR | Caixa | 20 | R\$ 36,65 | R\$ 733,00 | |



| | | | | | | |
|---|---|---------|-----|-----------|--------------|--|
| | PLÁSTICO, CONFECCIONADA EM METAL ALTAMENTE FLEXÍVEL, COM BISEL TRIFACETADO, ENCAIXE UNIVERSAL, EMBALADAS INDIVIDUALMENTE, ACONDICIONADAS EM CAIXAS CONTENDO 100 UNIDADES. EMBALAGEM CONSTANDO DADOS DE IDENTIFICAÇÃO, PROCEDÊNCIA, Nº DO LOTE, DATA DE FABRICAÇÃO E VALIDADE, REGISTRO NA ANVISA. VALIDADE MÍNIMA DE 24 MESES A PARTIR DA DATA DE ENTREGA. | | | | | |
| 6 | AGULHA GENGIVAL LONGA 27 G, PARA SERINGA CARPULE DE USO ODONTOLÓGICO, 30MM DE COMPRIMENTO PODENDO VARIAR 12% PARA MAIS OU PARA MENOS, SILICONIZADA, ESTÉRIL, DESCARTÁVEL, COM PROTETOR PLÁSTICO, CONFECCIONADA EM METAL ALTAMENTE FLEXÍVEL, COM BISEL TRIFACETADO, ENCAIXE UNIVERSAL, EMBALADAS INDIVIDUALMENTE, ACONDICIONADAS EM CAIXAS CONTENDO 100 UNIDADES. EMBALAGEM CONSTANDO DADOS DE IDENTIFICAÇÃO, PROCEDÊNCIA, Nº DO LOTE, DATA DE FABRICAÇÃO E REGISTRO NA ANVISA. VALIDADE MÍNIMA DE 24 MESES A PARTIR DA DATA DE ENTREGA. | Caixa | 1 | R\$ 33,92 | R\$ 33,92 | |
| 7 | ALAVANCA TIPO SELDIN CABO OCO RETA Nº 2, EM AÇO INOXIDÁVEL. EMBALAGEM CONSTANDO DADOS DE IDENTIFICAÇÃO, PROCEDÊNCIA, Nº DO LOTE, FABRICAÇÃO E REGISTRO NA ANVISA. | Unidade | 3 | R\$ 43,54 | R\$ 130,62 | |
| 8 | ALGINATO PARA IMPRESSÃO DENTÁRIA, TIPO II, PRESA NORMAL, LIVRE DE POEIRA, COM ASPECTO SILICONIZADO, PACOTE COM 410 GRAMAS. EMBALAGEM CONSTANDO OS DADOS DE IDENTIFICAÇÃO, PROCEDÊNCIA, N.º DO LOTE, DATA DE FABRICAÇÃO E REGISTRO NA ANVISA. VALIDADE MÍNIMA DE 18 MESES A PARTIR DA DATA DE ENTREGA. APRESENTAR AMOSTRA. | Pacote | 150 | R\$ 25,71 | R\$ 3.856,50 | |
| 9 | ANESTÉSICO LOCAL INJETÁVEL CLORIDRATO DE LIDOCAÍNA 2% COM EPINEFRINA 1:100.000, PARA USO ODONTOLÓGICO. CAIXA COM 50 TUBETES COM 1,8ML CADA. BULA COM INFORMAÇÕES EM PORTUGUÊS. EMBALAGEM CONSTANDO DADOS DE IDENTIFICAÇÃO, PROCEDÊNCIA, Nº DO LOTE, DATA DE FABRICAÇÃO E REGISTRO NA ANVISA. VALIDADE MÍNIMA DE 18 MESES A PARTIR DA DATA DE ENTREGA. | Frasco | 800 | R\$ 3,16 | R\$ 2.528,00 | |



| | | | | | |
|----|--|---------|------|-----------|---------------|
| 10 | ANESTÉSICO LOCAL INJETÁVEL CLORIDRATO DE MEPIVACAÍNA 2% COM EPINEFRINA 1:100.000, EMBALADOS EM CAIXA COM 50 TUBETES DE CRISTAL COM 1,8ML CADA. BULA COM INFORMAÇÕES EM PORTUGUÊS. EMBALAGEM CONSTANDO DADOS DE IDENTIFICAÇÃO, PROCEDÊNCIA, Nº DO LOTE, DATA DE FABRICAÇÃO E REGISTRO NA ANVISA. VALIDADE MÍNIMA DE 18 MESES A PARTIR DA DATA DE ENTREGA. | Frasco | 4000 | R\$ 3,03 | R\$ 12.120,00 |
| 11 | ANESTÉSICO TÓPICO GEL DE USO ODONTOLÓGICO COM 20% DE BENZOCAÍNA, POTE COM 12G. EMBALAGEM CONSTANDO DADOS DE IDENTIFICAÇÃO, PROCEDÊNCIA, Nº DO LOTE, DATA DE FABRICAÇÃO E REGISTRO NA ANVISA. VALIDADE MÍNIMA DE 18 MESES A PARTIR DA DATA DE ENTREGA. | Unidade | 36 | R\$ 19,19 | R\$ 690,84 |
| 12 | ARCO DE OSTBY NÃO ARTICULADO PARA RETENÇÃO DE LENÇOL DE BORRACHA, ADULTO, AUTOCLAVÁVEL, CONFECCIONADO EM PLÁSTICO OU ACRÍLICO POLIDO, EMBALADOS INDIVIDUALMENTE. EMBALAGEM CONSTANDO IDENTIFICAÇÃO, PROCEDÊNCIA, Nº DO LOTE, DATA DE FABRICAÇÃO E REGISTRO NA ANVISA. | Unidade | 3 | R\$ 15,77 | R\$ 47,31 |
| 13 | BABADOR IMPERMEÁVEL DESCARTÁVEL, MEDINDO 32 x 44CM PODENDO VARIAR 10% PARA MAIS OU PARA MENOS, COM GRANDE CAPACIDADE DE ABSORÇÃO E UMA CAMADA DE PLÁSTICO ATÓXICO, EMBALAGEM COM 100 UNIDADES CONSTANDO DADOS DE IDENTIFICAÇÃO, PROCEDÊNCIA, Nº DO LOTE E DATA DE FABRICAÇÃO. | Pacote | 15 | R\$ 17,29 | R\$ 259,35 |
| 14 | BANDEJA DE INOX LISA, MEDINDO 22X17X1,5 CM PODENDO VARIAR 10% PARA MAIS OU PARA MENOS. EMBALAGEM CONSTANDO DADOS DE IDENTIFICAÇÃO, PROCEDÊNCIA, Nº DO LOTE E DATA DE FABRICAÇÃO. | Unidade | 10 | R\$ 39,99 | R\$ 399,90 |
| 15 | BICARBONATO DE SÓDIO EXTRA-FINO, PARA USO ODONTOLÓGICO EM APARELHO DE JATO DE BICARBONATO, SEM SABOR, EMBALAGEM EM SACHÊ DE 40G CONSTANDO DADOS DE IDENTIFICAÇÃO, PROCEDÊNCIA, Nº DO LOTE, DATA DE FABRICAÇÃO E REGISTRO NA ANVISA. VALIDADE MÍNIMA DE 18 MESES A PARTIR DA DATA DE ENTREGA. | Sache | 10 | R\$ 2,79 | R\$ 27,90 |



| | | | | | |
|----|--|---------|----|------------|--------------|
| 16 | BROCA DIAMANTADA ESFÉRICA 1016, PARA ALTA ROTAÇÃO. EMBALADA INDIVIDUALMENTE EM BLISTER CONSTANDO DADOS DE IDENTIFICAÇÃO, PROCEDÊNCIA, Nº DO LOTE, DATA DE FABRICAÇÃO E REGISTRO NA ANVISA. | Unidade | 10 | R\$ 2,37 | R\$ 23,70 |
| 17 | BROCA DIAMANTADA ESFÉRICA 1016 HL, HASTE LONGA, PARA ALTA ROTAÇÃO. EMBALADA INDIVIDUALMENTE EM BLISTER CONSTANDO DADOS DE IDENTIFICAÇÃO, PROCEDÊNCIA, Nº DO LOTE, DATA DE FABRICAÇÃO E REGISTRO NA ANVISA. | Unidade | 10 | R\$ 3,16 | R\$ 31,60 |
| 18 | CABO PARA ESPELHO Nº 25 EM AÇO INOXIDÁVEL. EMBALADO INDIVIDUALMENTE CONSTANDO DADOS DE IDENTIFICAÇÃO, PROCEDÊNCIA, Nº DO LOTE, DATA DE FABRICAÇÃO E REGISTRO NA ANVISA. | Unidade | 10 | R\$ 5,45 | R\$ 54,50 |
| 19 | CAMPO CIRÚRGICO, KIT COMPOSTO POR: 01 CAMPO DE MESA MEDINDO 55 X 55 CM; 01 CAMPO FENESTRADO MEDINDO DE 120 X 80 CM, SENDO A FENESTRA NO FORMATO OVAL DE 16 X 12 CM E DISTANCIANDO 30 CM DE UMA DAS BORDAS COM COSTURA REBATIDA PESPONTADA EM TODA VOLTA; 02 CAMPOS PARA MANGUEIRA DO SUGADOR COM ELÁSTICO EM UMA DAS EXTREMIDADES MEDINDO 100 X 6 CM; 02 CAMPOS PARA REFLETOR ODONTOLÓGICO COM ELÁSTICO EM UMA DAS EXTREMIDADES 15 X 6 CM; 01 SACO PARA ARMAZENAMENTO DO KIT CIRÚRGICO, MEDINDO 30 X 30 CM E ABA PARA DOBRA DE 15 CM. TODAS AS MEDIDAS PODENDO VARIAR 5% PARA MAIS OU PARA MENOS. DEVERÁ SER CONFECCIONADOS EM BRIM 100% ALGODÃO, COM GRAMATURA DE 260G/M, RESISTENTE A LAVAGEM INDUSTRIAL, ACABAMENTO EM BAINHA DUPLA, NA COR AZUL OU VERDE. DEVENDO SER CONFECCIONADOS CONFORME IMAGEM EM ANEXO. | Kit | 25 | R\$ 244,33 | R\$ 6.108,25 |
| 20 | CARIOSTÁTICO 30%, SOLUÇÃO A BASE DE NITRATO DE PRATA. EMBALAGEM COM 5ML CONSTANDO DADOS DE IDENTIFICAÇÃO, PROCEDÊNCIA, Nº DO LOTE, DATA DE FABRICAÇÃO E REGISTRO NA ANVISA. VALIDADE MÍNIMA DE 12 MESES A PARTIR DA DATA DE ENTREGA. | Frasco | 2 | R\$ 20,43 | R\$ 40,86 |
| 21 | CERA ROSA Nº 7 EM LÂMINAS, PARA REGISTRO DE MORDIDAS. LÂMINAS ACONDICIONADAS INDIVIDUALMENTE EM EMBALABEM PLÁSTICA, CAIXA CONTENDO 18 LÂMINAS, PESANDO 225 | Caixa | 20 | R\$ 20,34 | R\$ 406,80 |



| | | | | | | |
|----|---|---------|----|------------|------------|--|
| | G NO TOTAL, PODENDO VARIAR 3% PARA MAIS OU PARA MENOS. EMBALAGEM CONSTANDO DADOS DE IDENTIFICAÇÃO, PROCEDÊNCIA, Nº DO LOTE, DATA DE FABRICAÇÃO E REGISTRO NA ANVISA. VALIDADE MÍNIMA DE 24 MESES A PARTIR DA DATA DE ENTREGA. | | | | | |
| 22 | CIMENTO CIRÚRGICO PERIODONTAL SEM EUGENOL. CAIXA CONTENDO UMA BISNAGA DE PASTA ACELERADORA E OUTRA CONTENDO PASTA BASE, BISNAGAS COM 90 G CADA. EMBALAGEM CONSTANDO DADOS DE IDENTIFICAÇÃO, PROCEDÊNCIA, Nº DO LOTE, DATA DE FABRICAÇÃO E REGISTRO NA ANVISA. VALIDADE MÍNIMA DE 18 MESES A PARTIR DA DATA DE ENTREGA. | Kit | 1 | R\$ 186,51 | R\$ 186,51 | |
| 23 | CIMENTO ENDODÔNTICO À BASE DE ÓXIDO DE ZINCO E EUGENOL, DE FINA GRANULAÇÃO, QUE PROPORCIONE MISTURA HOMOGÊNEA E SEM GRUMOS COM ÓTIMO ESCOAMENTO, COM BOA TOLERÂNCIA PELOS TECIDOS BUCAIS, RADIOPACIDADE E IMPERMEABILIDADE. FRASCO COM PÓ CONTENDO 12 G E FRASCO COM LÍQUIDO CONTENDO 10 ML. EMBALAGEM CONSTANDO DADOS DE IDENTIFICAÇÃO, PROCEDÊNCIA, Nº DO LOTE, DATA DE FABRICAÇÃO E REGISTRO NA ANVISA. VALIDADE MÍNIMA DE 18 MESES A PARTIR DA DATA DE ENTREGA. APRESENTAR AMOSTRA. | Kit | 30 | R\$ 18,00 | R\$ 540,00 | |
| 24 | CINZEL OCHSENBEIN Nº 4 MINI, EM AÇO INOXIDÁVEL. EMBALAGEM CONSTANDO DADOS DE IDENTIFICAÇÃO, PROCEDÊNCIA, Nº DO LOTE, DATA DE FABRICAÇÃO E REGISTRO NA ANVISA. | Unidade | 3 | R\$ 76,30 | R\$ 228,90 | |
| 25 | CLIP LABIAL PARA LOCALIZADOR APICAL COMPATÍVEL COM O LOCALIZADOR APICAL FINEPEX – SCHUSTER. EMBALAGEM CONSTANDO DADOS DE IDENTIFICAÇÃO, PROCEDÊNCIA, Nº DO LOTE E DATA DE FABRICAÇÃO. | Unidade | 10 | R\$ 39,73 | R\$ 397,30 | |
| 26 | CONDICIONADOR DE DENTINA E ESMALTE COMPOSTO POR ÁCIDO FOSFÓRICO 37% EM GEL COM VISCOSIDADE ADEQUADA PARA QUE NÃO ESCORRA DURANTE APLICAÇÃO, COM CORANTE AZUL E QUE SEJA SOLÚVEL EM ÁGUA. ACONDICIONADO EM SERINGA COM 3 ML E COM PONTA REMOVÍVEL PARA APLICAÇÃO. EMBALAGEM CONSTANDO DADOS DE IDENTIFICAÇÃO, PROCEDÊNCIA, Nº DO | Unidade | 33 | R\$ 3,13 | R\$ 103,29 | |



| | | | | | | |
|----|--|-------|-----|-----------|--------------|--|
| | LOTE, DATA DE FABRICAÇÃO E REGISTRO NA ANVISA. VALIDADE MÍNIMA DE 18 MESES A PARTIR DA DATA DE ENTREGA. | | | | | |
| 27 | CONE PRINCIPAL Nº 20 DE GUTA PERCHA, 28 MM. CAIXA COM 120 PONTAS. EMBALAGEM CONSTANDO DADOS DE IDENTIFICAÇÃO, PROCEDÊNCIA, Nº DO LOTE, DATA DE FABRICAÇÃO E REGISTRO NA ANVISA. VALIDADE MÍNIMA DE 24 MESES A PARTIR DA DATA DE ENTREGA. | Caixa | 1 | R\$ 42,27 | R\$ 42,27 | |
| 28 | CONE DE GUTA PERCHA Nº 45 - EMBALAGEM COM 120 PONTAS - VALIDADE MÍNIMA DE 2 ANOS A PARTIR DA DATA DE ENTREGA. | Caixa | 2 | R\$ 39,11 | R\$ 78,22 | |
| 29 | CONE PRINCIPAL Nº 50 DE GUTA PERCHA, 28 MM. CAIXA COM 120 PONTAS. EMBALAGEM CONSTANDO DADOS DE IDENTIFICAÇÃO, PROCEDÊNCIA, Nº DO LOTE, DATA DE FABRICAÇÃO E REGISTRO NA ANVISA. VALIDADE MÍNIMA DE 24 MESES A PARTIR DA DATA DE ENTREGA. | Caixa | 1 | R\$ 38,17 | R\$ 38,17 | |
| 30 | CONE PRINCIPAL Nº 55 DE GUTA PERCHA, 28 MM. CAIXA COM 120 PONTAS. EMBALAGEM CONSTANDO DADOS DE IDENTIFICAÇÃO, PROCEDÊNCIA, Nº DO LOTE, DATA DE FABRICAÇÃO E REGISTRO NA ANVISA. VALIDADE MÍNIMA DE 24 MESES A PARTIR DA DATA DE ENTREGA. | Caixa | 1 | R\$ 40,37 | R\$ 40,37 | |
| 31 | CONE ÚNICO DE GUTA PERCHA 25.06, INDICADO PARA OBTURAÇÃO DE CONDUTOS PREPARADOS COM SISTEMA EASY PRODESIGN S. CAIXA COM 60 PONTAS. EMBALAGEM CONSTANDO DADOS DE IDENTIFICAÇÃO, PROCEDÊNCIA, Nº DO LOTE, DATA DE FABRICAÇÃO E REGISTRO NA ANVISA. VALIDADE MÍNIMA DE 24 MESES A PARTIR DA DATA DE ENTREGA. | Caixa | 106 | R\$ 53,93 | R\$ 5.716,58 | |
| 32 | CONE PRINCIPAL Nº 45-80 DE GUTA PERCHA, 28 MM. CAIXA COM 120 PONTAS, SENDO 20 PONTAS PARA CADA NUMERAÇÃO 45, 50, 55, 60, 70 E 80. EMBALAGEM CONSTANDO DADOS DE IDENTIFICAÇÃO, PROCEDÊNCIA, Nº DO LOTE, DATA DE FABRICAÇÃO E REGISTRO NA ANVISA. VALIDADE MÍNIMA DE 24 MESES A PARTIR DA DATA DE ENTREGA. APRESENTAR AMOSTRA. | Caixa | 1 | R\$ 44,13 | R\$ 44,13 | |
| 33 | CONE ÚNICO DE PAPEL ABSORVENTE 25.06 COMPATÍVEL COM SISTEMA EASY PRODESIGN S. CAIXA COM 120 PONTAS. EMBALAGEM CONSTANDO DADOS DE IDENTIFICAÇÃO, PROCEDÊNCIA, Nº DO LOTE, DATA DE | Caixa | 62 | R\$ 57,97 | R\$ 3.594,14 | |



| | | | | | | |
|----|--|---------|---|-----------|------------|--|
| | FABRICAÇÃO E REGISTRO NA ANVISA. VALIDADE MÍNIMA DE 24 MESES A PARTIR DA DATA DE ENTREGA. | | | | | |
| 34 | CUBA DE INOX REDONDA PARA ASSEPSIA, MEDINDO 8 CM DE DIÂMETRO POR 4 CM DE ALTURA, PODENDO VARIAR 3% PARA MAIS OU PARA MENOS. EMBALAGEM CONSTANDO DADOS DE IDENTIFICAÇÃO, PROCEDÊNCIA, Nº DO LOTE, DATA DE FABRICAÇÃO. | Unidade | 2 | R\$ 26,42 | R\$ 52,84 | |
| 35 | CURETA DE LUCAS Nº 85, EM AÇO INOXIDÁVEL. EMBALAGEM CONSTANDO DADOS DE IDENTIFICAÇÃO, PROCEDÊNCIA, Nº DO LOTE, DATA DE FABRICAÇÃO E REGISTRO NA ANVISA. | Unidade | 5 | R\$ 29,16 | R\$ 145,80 | |
| 36 | CURETA GOLDMAN FOX Nº 4, EM AÇO INOXIDÁVEL. EMBALAGEM CONSTANDO DADOS DE IDENTIFICAÇÃO, PROCEDÊNCIA, Nº DO LOTE, DATA DE FABRICAÇÃO E REGISTRO NA ANVISA. | Unidade | 3 | R\$ 66,84 | R\$ 200,52 | |
| 37 | CURETA PERIODONTAL GRACEY 5/6, CABO OCO, EM AÇO INOXIDÁVEL. EMBALAGEM CONSTANDO DADOS DE IDENTIFICAÇÃO, PROCEDÊNCIA, Nº DO LOTE, DATA DE FABRICAÇÃO E REGISTRO NA ANVISA. | Unidade | 2 | R\$ 76,27 | R\$ 152,54 | |
| 38 | DESCOLADOR DE FREER DUPLO, EM AÇO INOXIDÁVEL. EMBALAGEM CONSTANDO DADOS DE PROCEDÊNCIA, Nº DO LOTE, DATA DE FABRICAÇÃO E REGISTRO NA ANVISA. | Unidade | 3 | R\$ 18,65 | R\$ 55,95 | |
| 39 | DESINCRUSTANTE PARA LIMPEZA INTERNA DOS SISTEMAS DE SUÇÃO ODONTOLÓGICA, NÃO ESPUMANTE, DISSOLVE MATERIAL ORGÂNICO PREVENINDO ENTUPIAMENTOS, ELIMINANDO RESÍDUOS DEPOSITADOS NAS MANGUEIRAS E NOS SEPARADORES DE DETRITOS. PRINCÍPIO ATIVO ÁCIDO FOSFÓRICO. FRASCO CONTENDO 1 LITRO. EMBALAGEM CONSTANDO DADOS DE IDENTIFICAÇÃO, PROCEDÊNCIA, Nº DO LOTE, DATA DE FABRICAÇÃO E REGISTRO NA ANVISA. APRESENTAR FISPQ (FICHA DE INFORMAÇÕES DE SEGURANÇA DE PRODUTOS QUÍMICOS), CONTENDO AS INFORMAÇÕES RELATIVAS AO PRODUTO QUÍMICO CONFORME ABNT NBR 14.725. VALIDADE MÍNIMA DE 18 MESES A PARTIR DA DATA DE ENTREGA. | Frasco | 5 | R\$ 48,95 | R\$ 244,75 | |



| | | | | | |
|----|---|---------|----|-----------|------------|
| 40 | E.D.T.A. TRISSÓDICO, AGENTE QUELANTE, FRASCO CONTENDO 20ML. EMBALAGEM CONSTANDO DADOS DE PROCEDÊNCIA, Nº DO LOTE, DATA DE FABRICAÇÃO E REGISTRO NA ANVISA. VALIDADE MÍNIMA DE 18 MESES A PARTIR DA DATA DE ENTREGA. | Unidade | 15 | R\$ 4,97 | R\$ 74,55 |
| 41 | EMBALAGEM GRAU CIRÚRGICO, ROLO MEDINDO 8CM X 100M, EMBALAGEM DESCARTÁVEL PARA ESTERILIZAÇÃO, COMPOSTA DE UMA FACE EM PAPEL GRAU CIRÚRGICO COMPOSTO DE CELULOSE ALVEJADA, 100 % ISENTOS DE CORANTES E/OU SUBSTÂNCIAS TÓXICAS, COM GRAMATURA DE 60 A 80 G/M2 (NBR 12.946/93), A OUTRA FACE EM FILME PLÁSTICO LAMINADO, TRANSPARENTE EM POLIÉSTER COM POLIETILENO OU POLIPROPILENO, COM GRAMATURA MÍNIMA DE 54 G/M2, ATÓXICO, RESISTENTE À ESTERILIZAÇÃO À VAPOR E ÓXIDO DE ETILENO, COM CARACTERÍSTICAS DE BARREIRA BIOLÓGICA. DEVERÁ CONSTAR EXTERNAMENTE DADOS DE IDENTIFICAÇÃO, PROCEDÊNCIA, DATA DE FABRICAÇÃO E Nº DO LOTE. VALIDADE MÍNIMA DE 18 MESES A PARTIR DA DATA DE ENTREGA. | Rolo | 10 | R\$ 59,93 | R\$ 599,30 |
| 42 | ENXAGUATÓRIO BUCAL COM GLUCONATO DE CLORHEXIDINA 0,12%, SEM ÁLCCOL, FRASCO COM 1000 ML. EMBALAGEM CONSTANDO DADOS DE IDENTIFICAÇÃO, PROCEDÊNCIA, Nº DO LOTE E DATA DE FABRICAÇÃO. VALIDADE MÍNIMA DE 18 MESES A PARTIR DA DATA DE ENTREGA. | Frasco | 8 | R\$ 23,84 | R\$ 190,72 |
| 43 | ESCAVADOR DE DENTINA DUPLO Nº 11,5 EM AÇO INOXIDÁVEL. EMBALAGEM CONSTANDO DADOS DE IDENTIFICAÇÃO, PROCEDÊNCIA, Nº DO LOTE, DATA DE FABRICAÇÃO E REGISTRO NA ANVISA. | Unidade | 10 | R\$ 11,82 | R\$ 118,20 |
| 44 | ESCOVA PARA LIMPEZA DE BROCA, CORPO EM PLÁSTICO COM REGULAGEM DE ALTURA DAS CERDAS, CERDAS EM LATÃO ONDULADO. EMBALAGEM CONSTANDO DADOS DE IDENTIFICAÇÃO, PROCEDÊNCIA, Nº DO LOTE E DATA DE FABRICAÇÃO. | Unidade | 5 | R\$ 18,63 | R\$ 93,15 |
| 45 | ESCOVA DE ROBINSON PRETA, PARA CONTRA ÂNGULO, RETA, PARA PROFILAXIA. EMBALAGEM CONSTANDO DADOS DE IDENTIFICAÇÃO, PROCEDÊNCIA E Nº DO LOTE E DATA DE FABRICAÇÃO. | Unidade | 20 | R\$ 1,61 | R\$ 32,20 |
| 46 | ESCULPIDOR HOLLEMBACK Nº 3S, EM AÇO INOXIDÁVEL. EMBALAGEM CONSTANDO DADOS DE IDENTIFICAÇÃO, PROCEDÊNCIA, Nº DO | Unidade | 3 | R\$ 13,57 | R\$ 40,71 |



| | | | | | | |
|----|--|---------|----|--------------|---------------|--|
| | LOTE, DATA DE FABRICAÇÃO E REGISTRO NA ANVISA. | | | | | |
| 47 | ESPAÇADOR DIGITAL VERMELHO (B), 25 MM, PONTA ATIVA EM AÇO INOXIDÁVEL. EMBALAGEM CONTENDO DADOS DE PROCEDÊNCIA, Nº DO LOTE, DATA DE FABRICAÇÃO E REGISTRO NA ANVISA. | Unidade | 10 | R\$ 33,20 | R\$ 332,00 | |
| 48 | ESPÁTULA DE INSERÇÃO Nº 1, DUPLA, EM AÇO INOXIDÁVEL. EMBALAGEM CONSTANDO DADOS DE IDENTIFICAÇÃO, PROCEDÊNCIA, Nº DO LOTE, DATA DE FABRICAÇÃO E REGISTRO NA ANVISA. | Unidade | 3 | R\$ 32,87 | R\$ 98,61 | |
| 49 | ESPÁTULA DE THOMPSON Nº 1 DUPLA, EM AÇO INOXIDÁVEL, PONTA ATIVA BANHADA EM NITRETO DE TITÂNIO, ANTIADERENTE A RESINA COMPOSTA. EMBALAGEM CONSTANDO DADOS DE IDENTIFICAÇÃO, PROCEDÊNCIA, Nº DO LOTE, DATA DE FABRICAÇÃO E REGISTRO NA ANVISA. | Unidade | 10 | R\$ 88,97 | R\$ 889,70 | |
| 50 | ESPELHO BUCAL Nº 5, PLANO, SEM AUMENTO, PRODUZIDO EM AÇO INOXIDÁVEL, RESISTENTE AO PROCESSO DE AUTOCLAVAGEM, ROSCA UNIVERSAL. EMBALAGEM CONTENDO DADOS DE PROCEDÊNCIA, Nº DO LOTE, DATA DE FABRICAÇÃO E REGISTRO NA ANVISA. | Unidade | 32 | R\$ 11,88 | R\$ 380,16 | |
| 51 | ESTABILIZADORES PARA ATENDIMENTO ODONTOLÓGICO DE PACIENTES ESPECIAIS, TIPO GODOY, KIT COMPOSTO POR ASSENTO PARA INIBIR MOVIMENTO DOS MEMBROS INFERIORES, BLUSA SUPERIOR DE TELA ADULTO E INFANTIL PARA INIBIR MOVIMENTOS DO BRAÇO, BLUSA INFERIOR DE TELA ADULTO E INFANTIL PARA INIBIR MOVIMENTOS DO ANTE BRAÇO, TRIÂNGULO PARA IMPEDIR QUE O PACIENTE DESLIZE NA CADEIRA E COLAR CERVICAL PARA IMPEDIR MOVIMENTOS DE HIPEREXTENSÃO, FLEXÃO E ROTAÇÃO DA COLUNA CERVICAL. EMBALAGEM CONSTANDO DADOS DE IDENTIFICAÇÃO, PROCEDÊNCIA, Nº DO LOTE, DATA DE FABRICAÇÃO E VALIDADE. | Kit | 4 | R\$ 6.493,50 | R\$ 25.974,00 | |
| 52 | EUCALIPTOL, FRASCO COM 10 ML. EMBALAGEM CONSTANDO DADOS DE IDENTIFICAÇÃO, PROCEDÊNCIA, Nº DO LOTE, DATA DE FABRICAÇÃO E REGISTRO NA ANVISA. VALIDADE MINIMA DE 18 MESES A PARTIR DA DATA DE ENTREGA. | Frasco | 2 | R\$ 12,33 | R\$ 24,66 | |



| | | | | | |
|----|--|---------|----|------------|--------------|
| 53 | FILME RADIOGRÁFICO PARA RADIOGRAFIA PERIAPICAL ADULTO, TAMANHO 31X41 MM, VELOCIDADE E. DEVE FORNECER NITIDEZ BRILHANTE DE IMAGEM. CAIXA COM 150 PELÍCULAS EMBALADAS INDIVIDUALMENTE EM PELÍCULAS DE VINIL. EMBALAGEM CONSTANDO DADOS DE IDENTIFICAÇÃO, PROCEDÊNCIA, Nº DO LOTE, DATA DE FABRICAÇÃO E REGISTRO NA ANVISA. VALIDADE MINIMA DE 18 MESES A PARTIR DA DATA DE ENTREGA. | Caixa | 1 | R\$ 275,60 | R\$ 275,60 |
| 54 | FIXADOR RADIOLÓGICO ODONTOLÓGICO PARA PROCESSAMENTO MANUAL, FRASCO COM 475ML. EMBALAGEM CONSTANDO DADOS DE IDENTIFICAÇÃO, PROCEDÊNCIA, DATA DE FABRICAÇÃO E Nº DO LOTE. APRESENTAR FÍSPQ (FICHA DE INFORMAÇÕES DE SEGURANÇA DE PRODUTOS QUÍMICOS), CONTENDO AS INFORMAÇÕES RELATIVAS AO PRODUTO QUÍMICO CONFORME ABNT NBR 14.725. VALIDADE MÍNIMA DE 18 MESES A PARTIR DA DATA DE ENTREGA. | Frasco | 1 | R\$ 17,87 | R\$ 17,87 |
| 55 | FLÚOR GEL PARA USO TÓPICO, ACIDULADO, FLUORETO DE SÓDIO A 1,23%, PARA APLICAÇÃO EM 1 MINUTO. FRASCO COM 200ML CONSTANDO DADOS DE IDENTIFICAÇÃO, PROCEDÊNCIA, DATA DE FABRICAÇÃO, Nº DO LOTE E REGISTRO NA ANVISA. VALIDADE MÍNIMA DE 18 MESES A PARTIR DA DATA DE ENTREGA. | Unidade | 2 | R\$ 6,19 | R\$ 12,38 |
| 56 | FRESA DE CARBONETO DE TUNGSTÊNIO, EM FORMA CÔNICA COM TOPO ARREDONDADO, PARA PEÇA DE MÃO, CORTE CRUZADO MÉDIO (COR AZUL), PARA DESGASTE DE LIGAS METÁLICAS CROMO/COBALTO, PONTA ATIVA COM 12,9 MM DE COMPRIMENTO E 4,5 MM DE DIÂMETRO PODENDO VARIAR 3% PARA MAIS OU PARA MENOS. EMBALAGEM CONSTANDO DADOS DE IDENTIFICAÇÃO, PROCEDÊNCIA, Nº DO LOTE, DATA DE FABRICAÇÃO. | Unidade | 5 | R\$ 59,21 | R\$ 296,05 |
| 57 | GAZE HIDRÓFILA TIPO QUEIJO, 13 FIOS /CM2, 91CM X 91 M, 4 DOBRAS, 8 CAMADAS, CONFECCIONADA EM TECIDO 100% ALGODÃO, DE COR BRANCA, ISENTO DE IMPUREZAS, NÃO RADIOPACO, BORDA COM ACABAMENTO QUE IMPEÇA O DESFIAMENTO, ENROLADA UNIFORMEMENTE, NÃO ESTÉRIL, EMBALAGEM CONTENDO UM ROLO E | Rolo | 40 | R\$ 71,51 | R\$ 2.860,40 |



| | | | | | | |
|----|---|---------|----|-----------|--------------|--|
| | CONSTANDO DADOS DE IDENTIFICAÇÃO, PROCEDÊNCIA, DATA DE FABRICAÇÃO, Nº DO LOTE E REGISTRO NA ANVISA. VALIDADE MÍNIMA DE 24 MESES A PARTIR DA DATA DE ENTREGA. | | | | | |
| 58 | IODOFÓRMIO EM PÓ, FRASCO COM 10 G. EMBALAGEM CONSTANDO DADOS DE IDENTIFICAÇÃO, PROCEDÊNCIA, DATA DE FABRICAÇÃO, Nº DO LOTE E REGISTRO NA ANVISA. VALIDADE MÍNIMA DE 18 MESES A PARTIR DA DATA DE ENTREGA. | Unidade | 10 | R\$ 28,63 | R\$ 286,30 | |
| 59 | LENÇOL DE BORRACHA PARA ISOLAMENTO ABSOLUTO, A BASE DE LÁTEX NATURAL SEM ESTRIAS, MEDINDO 13X13CM PODENDO VARIAR 3% PARA MAIS OU PARA MENOS. EMBALAGEM COM 26 UNIDADES CONSTANDO DADOS DE IDENTIFICAÇÃO, PROCEDÊNCIA, DATA DE FABRICAÇÃO, Nº DO LOTE E REGISTRO NA ANVISA. VALIDADE MÍNIMA DE 24 MESES A PARTIR DA DATA DE ENTREGA. | Caixa | 60 | R\$ 24,30 | R\$ 1.458,00 | |
| 60 | LIMA K-FILE Nº 10 DE 25 MM SÉRIE ESPECIAL, EM AÇO INOXIDÁVEL, ADAPTÁVEL EM MOTOR OSCILATÓRIO COM SECÇÃO TRANSVERSAL EM FORMA DE QUADRADO. CAIXA COM 6 UNIDADES. EMBALAGEM CONSTANDO DADOS DE IDENTIFICAÇÃO, PROCEDÊNCIA, Nº DO LOTE, DATA DE FABRICAÇÃO E REGISTRO NA ANVISA. | Caixa | 12 | R\$ 19,37 | R\$ 232,44 | |
| 61 | LIMA K-FLEXOFILE Nº 15 DE 25 MM, EM AÇO INOXIDÁVEL COM SECÇÃO TRANSVERSAL TRIANGULAR COM PONTA GUIA, DE ALTA FLEXIBILIDADE E ALTO PODER DE CORTE, ADAPTÁVEL EM MOTOR OSCILATÓRIO, CAIXA COM 6 UNIDADES. EMBALAGEM CONSTANDO DADOS DE IDENTIFICAÇÃO, PROCEDÊNCIA, DATA DE FABRICAÇÃO, Nº DO LOTE E REGISTRO NA ANVISA. | Caixa | 6 | R\$ 32,31 | R\$ 193,86 | |
| 62 | LIMA K-FLEXOFILE Nº 30 DE 25 MM, EM AÇO INOXIDÁVEL COM SECÇÃO TRANSVERSAL TRIANGULAR COM PONTA GUIA, DE ALTA FLEXIBILIDADE E ALTO PODER DE CORTE. CAIXA COM 6 UNIDADES. EMBALAGEM CONSTANDO DADOS DE IDENTIFICAÇÃO, PROCEDÊNCIA, DATA DE FABRICAÇÃO, Nº DO LOTE E REGISTRO NA ANVISA. | Caixa | 2 | R\$ 38,83 | R\$ 77,66 | |
| 63 | LIMA K-FLEXOFILE Nº 15-40 DE 31MM, EM AÇO INOXIDÁVEL COM SECÇÃO TRANSVERSAL TRIANGULAR COM PONTA GUIA, DE ALTA FLEXIBILIDADE E ALTO PODER DE CORTE, ADAPTÁVEL EM MOTOR OSCILATÓRIO, CAIXA COM 6 UNIDADES. EMBALAGEM COM | Caixa | 2 | R\$ 19,89 | R\$ 39,78 | |



| | | | | | | |
|----|---|--------|-----|------------|---------------|--|
| | IDENTIFICAÇÃO EM PORTUGUÊS CONSTANDO DADOS DE PROCEDÊNCIA, Nº DO LOTE, DATA DE FABRICAÇÃO E REGISTRO NA ANVISA. | | | | | |
| 64 | LIMA ÚNICA PRODESIGN S, 25.01 (VERMELHA), PARA PATÊNCIA APICAL, DE 21 MM, DE NIQUEL TITÂNIO, COMPATÍVEL COM MOTOR ENDODÔNTICO EASY ENDO SI BÁSICO, ALTA RESISTÊNCIA. CAIXA COM 4 UNIDADES CONSTANDO DADOS DE IDENTIFICAÇÃO, PROCEDÊNCIA, Nº DO LOTE, DATA DE FABRICAÇÃO E REGISTRO NA ANVISA. | Caixa | 10 | R\$ 143,53 | R\$ 1.435,30 | |
| 65 | LIMA ÚNICA PRODESIGN S, 25.01 (VERMELHA), PARA PATÊNCIA APICAL, DE 25 MM, DE NIQUEL TITÂNIO, COMPATÍVEL COM MOTOR ENDODÔNTICO EASY ENDO SI BÁSICO, ALTA RESISTÊNCIA. CAIXA COM 4 UNIDADES CONSTANDO DADOS DE IDENTIFICAÇÃO, PROCEDÊNCIA, Nº DO LOTE, DATA DE FABRICAÇÃO E REGISTRO NA ANVISA. | Caixa | 106 | R\$ 143,53 | R\$ 15.214,18 | |
| 66 | LUBRIFICANTE PARA INSTRUMENTOS DE ALTA E BAIXA ROTAÇÃO, SPRAY, FRASCO COM BICO APLICADOR ACOPLADO, CONTENDO 200ML. EMBALAGEM CONSTANDO DADOS DE IDENTIFICAÇÃO, PROCEDÊNCIA, Nº DO LOTE E DATA DE FABRICAÇÃO. VALIDADE MÍNIMA DE 24 MESES A PARTIR DA DATA DE ENTREGA. | Frasco | 20 | R\$ 21,93 | R\$ 438,60 | |
| 67 | LUVA DE PROCEDIMENTO TAMANHO PEQUENO (P), CONFECCIONADA EM LÁTEX, ÍNTEGRO E UNIFORME, FORMATO ANATÔMICO, AMBIDESTRA, LUBRIFICADA COM MATERIAL ABSORVÍVEL EM QUANTIDADE ADEQUADA, RESISTENTE À TRAÇÃO, ATÓXICA, NÃO ESTÉRIL. EMBALAGEM COM 100 UNIDADES, CONSTANDO DADOS DE IDENTIFICAÇÃO, PROCEDÊNCIA, SELO DO INMETRO, COM CERTIFICADO DE APROVAÇÃO DO MINISTÉRIO DO TRABALHO E PREVIDÊNCIA SOCIAL- CA. VALIDADE MÍNIMA DE 24 MESES A PARTIR DA DATA DE ENTREGA. | Caixa | 50 | R\$24,20 | R\$ 1.210,00 | |
| 68 | LUVA DE PROCEDIMENTO TAMANHO EXTRA PEQUENO (PP), CONFECCIONADAS EM LÁTEX, ÍNTEGRO E UNIFORME, FORMATO ANATÔMICO, AMBIDESTRA, LUBRIFICADA COM MATERIAL ABSORVÍVEL EM QUANTIDADE ADEQUADA, RESISTENTE À TRAÇÃO, ATÓXICA, HIPOALERGÊNICA, NÃO ESTÉRIL. EMBALAGEM COM 100 UNIDADES CONSTANDO DADOS DE | Caixa | 300 | R\$ 20,13 | R\$ 6.039,00 | |



| | | | | | | |
|----|--|---------|----|----------|------------|--|
| | IDENTIFICAÇÃO, PROCEDÊNCIA, SELO DO INMETRO, DEVERÁ APRESENTAR CERTIFICADO DE APROVAÇÃO DE EQUIPAMENTO DE PROTEÇÃO INDIVIDUAL – CAEPI VÁLIDO EXPEDIDO PELA SECRETARIA DE INSPEÇÃO DO TRABALHO, Nº LOTE E REGISTRO NA ANVISA. VALIDADE MÍNIMA DE 24 MESES A PARTIR DA DATA DE ENTREGA. | | | | | |
| 69 | MÁSCARA CIRÚRGICA DESCARTÁVEL, CONFECCIONADA EM TECIDO NÃO TECIDO (TNT), PARA USO ODONTO MÉDICO HOSPITALAR COM NO MÍNIMO TRÊS CAMADAS, SENDO UMA CAMADA INTERNA E UMA CAMADA EXTERNA E, OBRIGATORIAMENTE, UM ELEMENTO FILTRANTE, ATÓXICA, COM ELÁSTICOS NAS EXTREMIDADES DA LATERAL, A CAMADA EXTERNA DA MÁSCARA E O ELEMENTO FILTRANTE DEVEM SER RESISTENTES À PENETRAÇÃO DE FLUIDOS TRANSPORTADOS PELO AR (REPELÊNCIA A FLUIDOS), DEVE SER CONFECCIONADA DE FORMA A COBRIR ADEQUADAMENTE A ÁREA DO NARIZ E DA BOCA DO USUÁRIO, COM CLIPE NASAL CONSTITUÍDO DE MATERIAL MALEÁVEL QUE PERMITA O AJUSTE ADEQUADO DO CONTORNO DO NARIZ E DAS BOCHECHAS, COM ELEMENTO FILTRANTE ONDE DEVE POSSUIR EFICIÊNCIA DE FILTRAGEM DE PARTÍCULAS (EFP) > 98% E EFICIÊNCIA DE FILTRAGEM BACTERIOLÓGICA (BFE) > 95%, EMBALAGEM COM 50 UNIDADES CONTENDO DADOS DE IDENTIFICAÇÃO, PROCEDÊNCIA E REGISTRO NA ANVISA. DEVERÁ SEGUIR AS NORMAS DA ABNT NBR 15052:2004 E 14873:2002. | Caixa | 50 | R\$ 7,91 | R\$ 395,50 | |
| 70 | PAPEL CARBONO PARA ARTICULAÇÃO, DUPLA FACE AZUL E VERMELHO, ESPESSURA DE 100 MICRA, BLOCO COM 12 FOLHAS. EMBALAGEM CONSTANDO DADOS DE IDENTIFICAÇÃO, PROCEDÊNCIA, Nº LOTE, DATA DE FABRICAÇÃO E REGISTRO NA ANVISA. VALIDADE MÍNIMA DE 24 MESES A PARTIR DA DATA DE ENTREGA. | Bloco | 10 | R\$ 4,81 | R\$ 48,10 | |
| 71 | PASTA PROFILÁTICA COM FLÚOR, SEM ÓLEO, SABOR TUTTI-FRUTTI, BISNAGA COM 90G. EMBALAGEM CONSTANDO DADOS DE IDENTIFICAÇÃO, PROCEDÊNCIA, Nº DO LOTE, DATA DE FABRICAÇÃO E REGISTRO NA ANVISA. VALIDADE MÍNIMA DE 18 MESES A PARTIR DA DATA DE ENTREGA. | Unidade | 4 | R\$ 8,82 | R\$ 35,28 | |



| | | | | | |
|----|--|---------|---|------------|------------|
| 72 | PINÇA ADSON COM SERRILHA 12CM, CONFECCIONADO EM AÇO INOXIDÁVEL, EMBALADO INDIVIDUALMENTE CONSTANDO DADOS DE IDENTIFICAÇÃO, PROCEDÊNCIA E REGISTRO NA ANVISA. | Unidade | 2 | R\$ 19,31 | R\$ 38,62 |
| 73 | PINÇA CLÍNICA 15 CM, MONOANGULADA, CONFECCIONADA EM AÇO INOXIDÁVEL. EMBALAGEM CONSTANDO DADOS DE IDENTIFICAÇÃO, PROCEDÊNCIA, Nº LOTE E REGISTRO NA ANVISA. | Unidade | 8 | R\$ 12,09 | R\$ 96,72 |
| 74 | PINÇA DIETRICH 14 CM, CONFECCIONADA EM AÇO INOXIDÁVEL. EMBALAGEM CONSTANDO DADOS DE IDENTIFICAÇÃO, PROCEDÊNCIA, Nº LOTE E REGISTRO NA ANVISA. | Unidade | 1 | R\$ 116,69 | R\$ 116,69 |
| 75 | PONTA TIP RETA FINA PARA USO SUBGENGIVAL COMPATÍVEL COM ULTRASSOM MODELO NEO PROFI MARCA DABI ATLANTE, ROSCA EXTERNA. EMBALAGEM CONSTANDO DADOS DE IDENTIFICAÇÃO, PROCEDÊNCIA, Nº LOTE E REGISTRO NA ANVISA. | Unidade | 5 | R\$ 57,29 | R\$ 286,45 |
| 76 | PORTA AGULHA MAYO HEGAR 14 CM, COM VÍDEA, CONFECCIONADO EM AÇO INOXIDÁVEL. EMBALAGEM CONSTANDO DADOS DE IDENTIFICAÇÃO, PROCEDÊNCIA, Nº LOTE E REGISTRO NA ANVISA. | Unidade | 3 | R\$ 123,71 | R\$ 371,13 |
| 77 | POSICIONADORES PARA RADIOGRAFIA DIGITAL COMPATÍVEL COM O SENSOR DIGITAL DABI ATLANTE MODELO EAGLE DIGITAL SENSOR TAMANHO 2, KIT CONTENDO 01 POSICIONADOR SUPERIOR ESQUERDO/INFERIOR DIREITO, 01 POSICIONADOR SUPERIOR DIREITO/INFERIOR ESQUERDO, 01 POSICIONADOR PARA INCISIVOS CENTRAIS SUPERIOR E INFERIOR, 01 BITE WING, 3 DISPOSITIVOS PARA MORDIDA, 01 FIXADOR VERTICAL E 01 HORIZONTAL PARA OS POSICIONADORES DE DENTES POSTERIORES E 01 RECIPIENTE PARA ARMAZENAMENTO DOS MESMOS. EMBALAGEM CONSTANDO IDENTIFICAÇÃO, PROCEDÊNCIA, Nº DO LOTE E DATA DE FABRICAÇÃO | Kit | 1 | R\$ 430,93 | R\$ 430,93 |
| 78 | RESINA FOTOPOLIMERIZÁVEL COR A1, MICRO-HÍBRIDA, PARA RESTAURAÇÃO DE DENTES POSTERIORES E ANTERIORES, RADIOPACA E QUE LIBERE FLUORETOS. EMBALAGEM COM 4 G, CONSTANDO DADOS DE IDENTIFICAÇÃO, PROCEDÊNCIA, Nº DO LOTE, DATA DE FABRICAÇÃO E | Unidade | 1 | R\$ 19,06 | R\$ 19,06 |



| | | | | | | |
|----|---|---------|----|-----------|------------|--|
| | REGISTRO NA ANVISA. VALIDADE MÍNIMA DE 18 MESES A PARTIR DA DATA DE ENTREGA. | | | | | |
| 79 | RESINA FOTOPOLIMERIZÁVEL COR A3, MICRO-HÍBRIDA, PARA RESTAURAÇÃO DE DENTES POSTERIORES E ANTERIORES, RADIOPACA E QUE LIBERE FLUORETOS. EMBALAGEM COM 4 G, CONSTANDO DADOS DE IDENTIFICAÇÃO, PROCEDÊNCIA, Nº DO LOTE, DATA DE FABRICAÇÃO E REGISTRO NA ANVISA. VALIDADE MÍNIMA DE 18 MESES A PARTIR DA DATA DE ENTREGA. | Unidade | 2 | R\$ 16,78 | R\$ 33,56 | |
| 80 | RESINA FOTOPOLIMERIZÁVEL COR B2, MICRO-HÍBRIDA, PARA RESTAURAÇÃO DE DENTES POSTERIORES E ANTERIORES, RADIOPACA E QUE LIBERE FLUORETOS. EMBALAGEM COM 4 G, CONSTANDO DADOS DE IDENTIFICAÇÃO, PROCEDÊNCIA, Nº DO LOTE, DATA DE FABRICAÇÃO E REGISTRO NA ANVISA. VALIDADE MÍNIMA DE 18 MESES A PARTIR DA DATA DE ENTREGA. | Unidade | 2 | R\$ 55,60 | R\$ 111,20 | |
| 81 | REVELADOR RADIOLÓGICO ODONTOLÓGICO PARA PROCESSAMENTO MANUAL, FRASCO CONTENDO 475ML. EMBALAGEM CONSTANDO DADOS DE IDENTIFICAÇÃO, PROCEDÊNCIA, DATA DE FABRICAÇÃO E Nº DO LOTE. APRESENTAR FISPQ (FICHA DE INFORMAÇÕES DE SEGURANÇA DE PRODUTOS QUÍMICOS), CONTENDO AS INFORMAÇÕES RELATIVAS AO PRODUTO QUÍMICO CONFORME ABNT NBR 14.725. VALIDADE MÍNIMA DE 18 MESES A PARTIR DA DATA DE ENTREGA. | Frasco | 1 | R\$ 29,72 | R\$ 29,72 | |
| 82 | ROLETE DE ALGODÃO PARA ABSORÇÃO DE SALIVA DURANTE TRATAMENTO ODONTOLÓGICO, MACIO E COM ALTO PODER DE ABSORÇÃO, LEVEMENTE GOMADO, COM FIBRAS 100% NATURAIS, PACOTE COM 100 UNIDADES. EMBALAGEM CONSTANDO DADOS DE IDENTIFICAÇÃO, PROCEDÊNCIA, Nº DO LOTE, DATA DE FABRICAÇÃO, REGISTRO NA ANVISA. VALIDADE MÍNIMA DE 18 MESES A PARTIR DA DATA DE ENTREGA. | Pacote | 25 | R\$ 2,39 | R\$ 59,75 | |
| 83 | SELANTE DE SULCOS E CICATRÍCULAS, COM FLÚOR, FOTOPOLIMERIZÁVEL, INCOLOR. APRESENTAÇÃO EM SERINGA COM 2 G. EMBALAGEM CONSTANDO DADOS DE IDENTIFICAÇÃO, PROCEDÊNCIA, Nº DO LOTE, DATA DE FABRICAÇÃO E | Unidade | 5 | R\$ 13,55 | R\$ 67,75 | |



| | | | | | | |
|----|--|---------|------|-----------|------------|--|
| | REGISTRO NA ANVISA. VALIDADE DE MÍNIMA DE 18 MESES A PARTIR DA DATA DE ENTREGA. | | | | | |
| 84 | SERINGA CARPULE ARTICULADA COM REFLUXO (DISPOSITIVO PINO DE PRESSÃO), CONFECCIONADA EM AÇO INOXIDÁVEL, COMPATÍVEL COM QUALQUER TUBETE PADRONIZADO DE ANESTÉSICO. EMBALAGEM CONSTANDO DADOS DE IDENTIFICAÇÃO, PROCEDÊNCIA, Nº DO LOTE, DATA DE FABRICAÇÃO E REGISTRO NA ANVISA. | Unidade | 5 | R\$ 32,41 | R\$ 162,05 | |
| 85 | SERINGA DESCARTÁVEL 20CC, SEM AGULHA, SILICONIZADA ESTÉRIL GRADUAÇÃO MEDIDA PERMANENTE COM PONTA CONECTORA TIPO LUER LOCK, COM ROSCA, ÊMBOLO COM PISTÃO DESLIZANTE, EMBALADA INDIVIDUALMENTE COM ABERTURA ASSÉPTICA, CONSTANDO EXTERNAMENTE DADOS DE IDENTIFICAÇÃO, PROCEDÊNCIA, DATA DE FABRICAÇÃO, Nº DE LOTE E REGISTRO NA ANVISA. VALIDADE MÍNIMA DE 24 MESES A PARTIR DA DATA DE ENTREGA. | Unidade | 2000 | R\$ 0,37 | R\$ 740,00 | |
| 86 | SINDESMÓTOMO DUPLO Nº 1, CONFECCIONADO EM AÇO INOXIDÁVEL. EMBALAGEM CONSTANDO DADOS DE IDENTIFICAÇÃO, PROCEDÊNCIA, DATA DE FABRICAÇÃO, Nº DO LOTE E REGISTRO NA ANVISA. | Unidade | 5 | R\$ 7,91 | R\$ 39,55 | |
| 87 | SODA CLORADA, SOLUÇÃO A BASE DE HIPOCLORITO DE SÓDIO A 2,5%, FRASCO COM 1L CONSTANDO DADOS DE IDENTIFICAÇÃO, PROCEDÊNCIA, Nº DO LOTE, DATA DE FABRICAÇÃO E REGISTRO NA ANVISA. APRESENTAR FISPQ (FICHA DE INFORMAÇÕES DE SEGURANÇA DE PRODUTOS QUÍMICOS), CONTENDO AS INFORMAÇÕES RELATIVAS AO PRODUTO QUÍMICO CONFORME ABNT NBR 14.725. VALIDADE MÍNIMA DE 8 MESES A PARTIR DA DATA DE ENTREGA. | Frasco | 10 | R\$ 11,45 | R\$ 114,50 | |
| 88 | SONDA EXPLORADORA Nº 5, EM AÇO INOXIDÁVEL. EMBALAGEM CONSTANDO DADOS DE IDENTIFICAÇÃO, PROCEDÊNCIA, Nº DO LOTE, DATA DE FABRICAÇÃO E REGISTRO NA ANVISA. | Unidade | 8 | R\$ 16,57 | R\$ 132,56 | |
| 89 | SONDA NABERS 2NB PARA FURCA, PRODUZIDA EM AÇO INOXIDÁVEL. EMBALAGEM CONSTANDO DADOS DE IDENTIFICAÇÃO, PROCEDÊNCIA, Nº DO | Unidade | 2 | R\$ 55,50 | R\$ 111,00 | |



| | | | | | | |
|----|--|----------|----|-----------|------------|--|
| | LOTE, DATA DE FABRICAÇÃO E REGISTRO NA ANVISA. | | | | | |
| 90 | SPRAY PARA TESTE DE VITALIDADE, - 50°, ISENTO DE CFC, ATÓXICO, FRASCO COM 200 ML. EMBALAGEM CONSTANDO DADOS DE IDENTIFICAÇÃO, PROCEDÊNCIA, Nº DO LOTE, DATA DE FABRICAÇÃO E REGISTRO NA ANVISA. VALIDADE MÍNIMA DE 18 MESES A PARTIR DA DATA DE ENTREGA. | Frasco | 2 | R\$ 35,43 | R\$ 70,86 | |
| 91 | SUGADOR DE SALIVA DESCARTÁVEL, CONFECCIONADO EM PVC ATÓXICO COM TUBO TRANSPARENTE COM FIO DE AÇO INTERNO PARA FIXAÇÃO IMEDIATA NA POSIÇÃO DESEJADA, PONTEIRA EM PVC MACIO E VAZADO. EMBALAGEM COM 40 UNIDADES CONSTANDO DADOS DE IDENTIFICAÇÃO, PROCEDÊNCIA, Nº DO LOTE, DATA DE FABRICAÇÃO E REGISTRO NA ANVISA. VALIDADE MÍNIMA DE 24 MESES A PARTIR DA DATA DE ENTREGA. | Pacote | 60 | R\$ 8,06 | R\$ 483,60 | |
| 92 | TESOURA CIRÚRGICA METZENBAUM 15 CM CURVA, EM AÇO INOXIDÁVEL. EMBALAGEM CONSTANDO DADOS DE IDENTIFICAÇÃO, PROCEDÊNCIA, Nº DO LOTE, DATA DE FABRICAÇÃO E REGISTRO NA ANVISA. | Unidade | 3 | R\$ 56,52 | R\$ 169,56 | |
| 93 | TIRA DE LIXA DE POLIÉSTER PARA ACABAMENTO INTERPROXIMAL EM RESINAS COMPOSTAS, 4MM X 170MM, METADE DA LIXA COM GRANULAÇÃO FINA E OUTRA METADE COM GRANULAÇÃO MÉDIA, COM CENTRO SEM ABRASIVOS. EMBALAGEM COM 150 UNIDADES, CONSTANDO DADOS DE IDENTIFICAÇÃO, PROCEDÊNCIA, Nº DO LOTE, DATA DE FABRICAÇÃO E REGISTRO NA ANVISA | Envelope | 2 | R\$ 28,72 | R\$ 57,44 | |
| 94 | TRICRESOL FORMALINA, ALTO GRAU DE PUREZA, FRASCO COM 10 ML. EMBALAGEM CONSTANDO DADOS DE IDENTIFICAÇÃO, PROCEDÊNCIA, Nº DO LOTE E REGISTRO NA ANVISA. VALIDADE MÍNIMA 18 MESES A PARTIR DA DATA DE ENTREGA. | Frasco | 4 | R\$ 8,96 | R\$ 35,84 | |

O preço máximo apurado para a presente licitação importa em R\$ 103.975,35 (cento e três mil novecentos e setenta e cinco reais e trinta e cinco centavos).



Imagem ilustrativa do item 19

CAMPO DE MESA

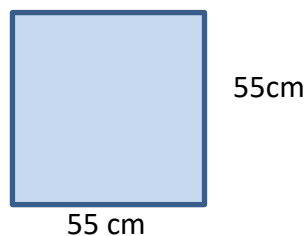

CAMPO FENESTRADO

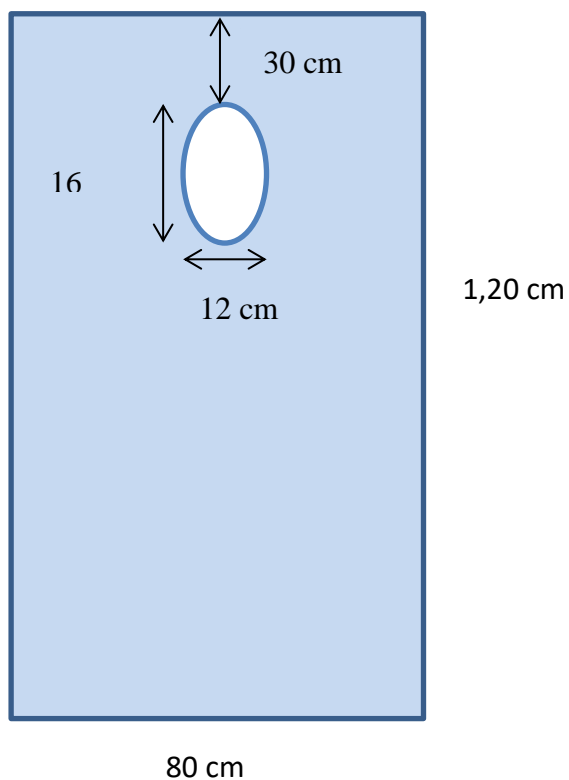

CAMPO PARA REFLETOR

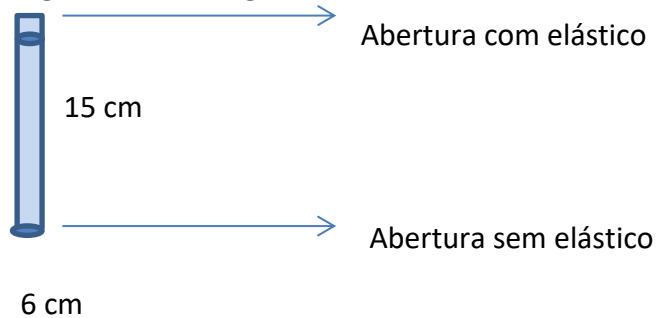

CAMPO PARA MANGUEIRA DO SUGADOR

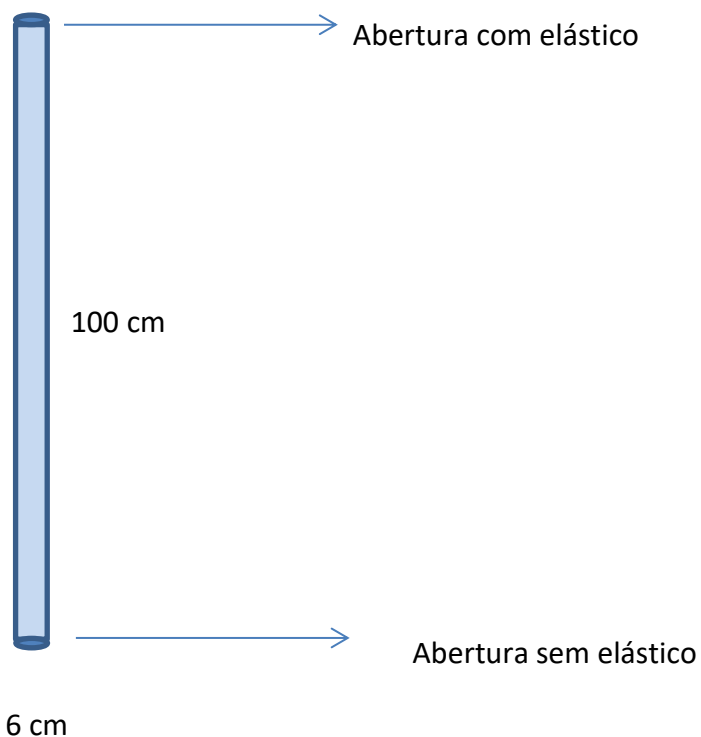

SACO PARA ARMAZENAMENTO DO KIT DE CAMPOS

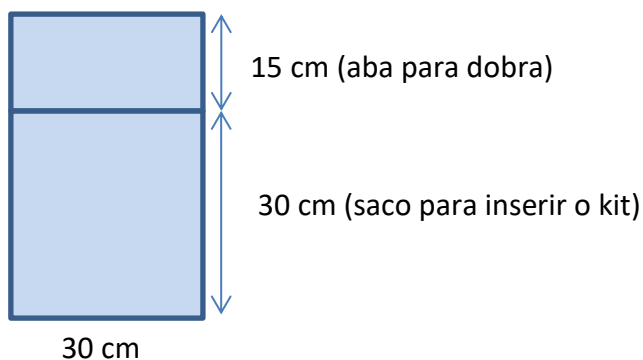

1. FORMA E DO LOCAL DE ENTREGA

1.1. O parcelamento das entregas dos itens constantes na tabela abaixo da seguinte forma:

1.1.1. A primeira entrega deverá ser realizada no prazo de até 10 (dez) dias a partir do recebimento da Nota de Empenho;

1.1.2. A segunda e a terceira entrega, previstas, respectivamente, para junho/2025 e outubro/2025, serão solicitadas por escrito pelo Fiscal do Contrato e deverá ser realizada no prazo de até 10 (dez) dias após a solicitação.



1.2. Os materiais deverão ser entregues na sede do CISAMUSEP, na Rua Pioneiro Antônio Paulo da Silva, nº 1275, Jardim Ipanema, Maringá – PR, das 7h30min às 11h30min e das 13h30min às 16h30min, devendo a entrega ser agendada previamente, com antecedência mínima de 24 (vinte e quatro) horas, pelo telefone (44) 3123-8300.

2. CONDIÇÕES DE RECEBIMENTO

2.1. No termo do artigo 140 da Lei Federal nº 14.133 /21, o objeto deste Edital e seus anexos e do Termo de Referência será recebido:

2.1.1. Provisoriamente, no ato da entrega do(s) produto(s), para posterior verificação da conformidade do material com as especificações do objeto licitado;

2.1.2. Definitivamente, em até 10 (dez) dias úteis, contados do recebimento provisório dos materiais, após criteriosa inspeção e verificação de que o produto adquirido se encontra em perfeitas condições de utilização, além de atender às especificações do objeto contratado.

2.2. O recebimento definitivo dos itens não exclui a responsabilidade da empresa a ser Contratada quanto aos vícios ocultos, ou seja, aqueles só manifestados quando da sua normal utilização pelo Consórcio Público de Saúde, nos termos do Código de Defesa do Consumidor.

2.3. Todos os itens deverão estar acondicionados em suas embalagens originais, nas quais constarão os dados referentes à identificação, à marca do respectivo fabricante, à data de fabricação e ao prazo de validade, entre outros. O acondicionamento dos itens deverá estar em condições adequadas para proteger o conteúdo contra danos durante o transporte, sob condições que envolvam embarques, desembarques, transportes por rodovias, marítimos, ferroviários e/ou aéreos, sendo a empresa vencedora responsável até a entrega em seu destino final, sem ônus para o CISAMUSEP.

2.4. Para os produtos importados, deverão ter rotulagem em língua portuguesa que permita, no mínimo, a identificação do fabricante, importador, nome do produto, lote, validade, entre outros que se fazem necessários quanto à verificação do descritivo do Edital.

2.5. Preferencialmente que a empresa atenda aos critérios e política de sustentabilidade ambiental, tais como que os materiais sejam embalados, no todo ou em parte, por material reciclado, atóxico, biodegradável.

2.6. O Consórcio poderá rejeitar no todo ou em parte os itens fornecidos caso estejam em desacordo com o previsto nas especificações da solicitação de compra. Caso sejam insatisfatórias as condições de recebimento, será lavrado Termo de Recusa, no qual se consignará as desconformidades.

2.7. A Empresa deve efetuar a troca do(s) produto(s) que não atender(em) as especificações do objeto contratado no prazo de até 05 (cinco) dias corridos, a contar do recebimento do Termo de Recusa.

3. OBRIGAÇÕES DA EMPRESA A SER CONTRATADA

3.1. Para realização da comunicação, a empresa a ser Contratada deverá manter junto ao Consórcio pelo menos 01 (um) número de telefone móvel e 01 (um) fixo, e 01 (um) endereço de correio eletrônico (e-mail) sempre atualizados, com o intuito de estabelecer um sistema de comunicação eficiente.

3.2. Entregar o objeto contratado de acordo com as especificações e prazos exigidos em perfeito estado de conservação.

3.3. Assumir responsabilidade, para todos os fins legais, pela veracidade das informações prestadas.

3.4. Responsabilizar-se pelos encargos trabalhistas, previdenciários, fiscais e comerciais, resultantes da execução deste objeto.

3.5. Responsabilizar-se pelos danos causados indevidamente ao imóvel e/ou a terceiros pela ação ou omissão de seus funcionários.

4. OBRIGAÇÕES DO CISAMUSEP

4.1. Comunicar oficialmente à empresa a ser contratada quaisquer falhas ocorridas.

4.2. Atestar a Nota Fiscal no prazo estipulado.

4.3. Efetuar o pagamento no prazo previsto neste Edital e Anexos.

4.4. Fornecer demais informações à empresa a ser contratada para a perfeita execução do objeto.

4.5. Realizar a fiscalização do objeto para a sua perfeita execução.

4.6. O CISAMUSEP se responsabiliza pelo correto descarte de materiais por meio de empresa especializada para coleta de resíduos químicos, perfurocortantes, material de raio-X, bem como o descarte de resíduos contaminados.

5. GARANTIA

5.1. Os prazos e as condições de garantia dos produtos e dos serviços necessários à execução do objeto são as definidas pela legislação (Código Civil Brasileiro e Código de Defesa do Consumidor) em vigor.

6. CONDIÇÕES DE PAGAMENTO

6.1. O pagamento será efetuado no prazo de até 05 (cinco) dias úteis após inspeção e conferência dos materiais entregues e da Nota Fiscal devidamente conferida por membro da Comissão de Recebimento de Bens e Serviços do CISAMUSEP.

6.2. A empresa a ser Contratada deverá faturar a Nota Fiscal em nome do Consórcio Público Intermunicipal de Saúde do Setentrão Paranaense - podendo ser abreviado, da seguinte forma - Consórcio P. Int. de Saúde do Set. Pr, inscrito no CNPJ sob o nº 04.956.153/0001-68, com sede na Rua Adolpho Contessotto, nº 620, Zona 28 - Maringá/PR, CEP: 87.053-285, bem como informar no corpo da respectiva Nota Fiscal os dados bancários (Banco, Agência e Número da Conta Corrente) em nome da pessoa jurídica para efetivação do pagamento.

6.3. A Nota Fiscal deverá discriminar o item, as quantidades fornecidas, a marca, os valores unitários e totais de cada item. A empresa deverá mencionar na respectiva Nota Fiscal o número e a modalidade da Licitação e o número do Empenho.

6.4. No caso de constatação de erros ou irregularidades do documento fiscal, o prazo de pagamento será suspenso e somente voltará a fluir após a apresentação de nova Nota Fiscal / Boleto Bancário correto(a).

6.5. No caso de abertura de procedimento administrativo, o prazo de pagamento será suspenso e somente voltará a fluir após a decisão do referido processo.

7. VIGÊNCIA CONTRATUAL

7.1. A vigência do contrato a ser firmado será de 12 (doze) meses, contados a partir da data de assinatura.

7.2. O contrato poderá ser prorrogado por igual período até o máximo de 120 (cento e vinte) meses, assim como permite o art. 107 da Lei 14.133/2021.

7.2.1. Caso o contrato seja prorrogado, o CISAMUSEP terá direito as mesmas condições do contrato para cada período de vigência de seus Aditivos.

8. OBSERVAÇÕES

8.1. Os produtos deverão ser novos e de 1º qualidade.

8.2. Quando da efetivação da compra, a empresa vencedora deverá emitir a Nota Fiscal de acordo com a solicitação de entrega dos produtos e especificações previstas no Edital e Anexos.

8.3. Tipo de Licitação: Menor Preço Por Item.

8.4. Validade da proposta: 90 (noventa) dias.

8.5. Os fornecedores deverão constar na proposta a MARCA dos produtos.



8.6. Havendo qualquer discordância entre a descrição do CATMAT e a do Edital, prevalece a descrição do item e a unidade de medida constante no Edital.

Maringá (PR), em ____ de _____ de 2025.

Nome e Assinatura do representante legal da empresa proponente
(Carimbo da Empresa)

ANEXO II

Modelo de Declaração de Microempresa ou Empresa de Pequeno Porte

Ao PREGOEIRO(A) do Consórcio Público Intermunicipal de Saúde do Setentrão Paranaense – CISAMUSEP

PREGÃO Nº 02/2025
COMPRASGOV 90002/2025
MODALIDADE: PREGÃO ELETRÔNICO

A Empresa _____, devidamente inscrita no CNPJ nº _____, com endereço na Rua _____, nº _____, CEP _____ na cidade de _____ Estado do _____, telefone (____) _____ - _____ por intermédio de seu representante legal, o(a) Sr.(a) _____, declara para os fins de direitos que a referida empresa se enquadra na condição de Microempresa ou Empresa de Pequeno Porte, nos termos da Lei Complementar nº 123/2006, alterada pela Lei Complementar nº 147/2014, bem assim que inexistem fatos supervenientes que conduzam ao seu desenquadramento desta situação.

_____, em ____ de _____ de 2025.

Nome e Assinatura do representante legal da empresa proponente
(Carimbo da Empresa)

A não apresentação desta declaração implicará na perda do direito do tratamento diferenciado dos benefícios da Lei Complementar nº 123/2006 alterada pela Lei Complementar nº 147/2014.

ANEXO III

MINUTA DE CONTRATO Nº ____/2025

CONTRATO DE AQUISIÇÃO DOS MATERIAIS ODONTOLÓGICOS A SEREM UTILIZADOS NOS SETORES DE ODONTOLOGIA DO CISAMUSEP, QUE ENTRE SI CELEBRAM O CONSÓRCIO PÚBLICO INTERMUNICIPAL DE SAÚDE DO SETENTRIÃO PARANAENSE – CISAMUSEP E A EMPRESA _____.

O **CONSÓRCIO PÚBLICO INTERMUNICIPAL DE SAÚDE DO SETENTRIÃO PARANAENSE – CISAMUSEP**, pessoa jurídica sob forma de Consórcio Público com personalidade jurídica de direito privado, sem fins econômicos nos termos da Lei Federal nº 11.107/2005, situado na Rua Adolpho Contessotto, nº 620, Zona 28, na cidade de Maringá/PR, inscrito no CNPJ sob nº 04.956.153/0001-68, neste ato representado pela sua Secretária Executiva, Sr^a. Sonia Regina Gomes Celestino, nacionalidade, estado civil, profissão, residente e domiciliado(a) em ____/____, a seguir denominado **Contratante**, e a empresa _____, pessoa jurídica de direito privado, situado a _____, bairro, na cidade de _____, CEP _____, telefone (____) _____, e-mail, inscrita no CNPJ sob nº _____, neste ato representada pelo(a) Sr(a). _____, nacionalidade, estado civil, profissão, residente e domiciliado(a) em ____/____, a seguir denominada **Contratada**, acordam e ajustam firmar o presente Contrato, nos termos da Lei Federal nº 14.133/2021, assim como pelas condições da Consulta de Preço nº 001/2025, pelos termos da proposta da Contratada datada de ____/____/____, Pregão nº 02/2025, realizado na forma Eletrônica, e pelas Cláusulas a seguir expressas, definidoras dos direitos, obrigações e responsabilidades das partes.

CLÁUSULA PRIMEIRA – OBJETO

O objeto da presente contratação é a aquisição dos materiais odontológicos a serem utilizados nos setores de odontologia do CISAMUSEP, conforme as especificações estabelecidas no Edital nº 02/2025, proposta comercial anexa e Anexo deste Contrato.

Subcláusula Única – Integram e complementam o presente Termo Contratual, para todos os fins de direito, obrigando e vinculando as partes em todos os seus termos, independente de transcrição, o Termo de Referência, o Edital e suas condições, a proposta da Contratada datada de ____/____/____ e eventuais anexos dos documentos supra citados.

CLÁUSULA SEGUNDA – REGIME DE EXECUÇÃO

A execução do presente Contrato dar-se-á sob a forma de execução indireta, em regime de entrega prevista em três etapas, sendo a 1ª etapa entrega imediata, a 2ª etapa prevista para junho/2025 e a 3ª em outubro/2025.

I - 1ª Etapa – Entrega dos itens _____ e _____, deverá ser realizada no **prazo de até 10 (dez) dias** após a entrega da Nota de Empenho ao adjudicatário nas quantidades e especificações contidas no Anexo do Contrato.

II - 2ª Etapa – Entrega dos itens _____ e _____, prevista para ser realizada no mês de **junho de 2025**, após emissão de solicitação escrita pelo Fiscal do Contrato, ficando

estabelecido para entrega o prazo de até 10 (dez) dias contados a partir da solicitação, nas quantidades e especificações contidas no Anexo do Contrato.

III - 3ª Etapa – Entrega dos itens _____ e _____, prevista para ser realizada no mês de **outubro de 2025**, após emissão de solicitação escrita pelo Fiscal do Contrato, ficando estabelecido para entrega o prazo de até 10 (dez) dias contados a partir da solicitação, nas quantidades e especificações contidas no Anexo do Contrato.

Subcláusula Primeira – Os itens deste Contrato, Edital e Anexos deverão ser entregues na sede do CISAMUSEP, na Rua Pioneiro Antônio Paulo da Silva, nº 1275, Jardim Ipanema, Maringá – PR, das 07h30min às 11h30min e das 13h30min às 16h30min, devendo a entrega ser agendada previamente, com antecedência mínima de 24 (vinte e quatro) horas, pelo telefone (44) 3123-8300 ou pelo e-mail do fiscal do Contrato.

Subcláusula Segunda – Nos termos do artigo 140 da Lei Federal nº 14.133 /21, o objeto deste Contrato, Edital e Anexos será recebido:

- a)** Provisoriamente, no ato da entrega do(s) produto(s), para posterior verificação da conformidade do material com as especificações do objeto licitado.
- b)** Definitivamente, em até 10 (dez) dias úteis, contados do recebimento provisório, após criteriosa inspeção e verificação de que o produto adquirido se encontra em perfeitas condições de utilização, além de atender às especificações do objeto contratado.
- c)** O recebimento definitivo dos materiais não exclui a responsabilidade da empresa a ser contratada quanto aos vícios ocultos, ou seja, aqueles só manifestados quando da sua normal utilização por este Consórcio Público de Saúde, nos termos do Código de Defesa do Consumidor.

Subcláusula Terceira – Todos os itens deverão estar acondicionados em suas embalagens originais, nas quais constarão os dados referentes à identificação, à marca do respectivo fabricante, à data de fabricação e ao prazo de validade, entre outros. O acondicionamento dos itens deverá estar em condições adequadas para proteger o conteúdo contra danos durante o transporte, sob condições que envolvam embarques, desembarques, transportes por rodovias, marítimos, ferroviários e/ou aéreos, sendo a empresa vencedora responsável até a entrega em seu destino final, sem ônus para o CISAMUSEP.

Subcláusula Quarta – Para os produtos importados, deverão ter rotulagem em língua portuguesa que permita, no mínimo, a identificação do fabricante, importador, nome do produto, lote, validade, entre outros que se fazem necessários quanto à verificação do descritivo do Edital.

Subcláusula Quinta – Preferencialmente que a Contratada atenda aos critérios e política de sustentabilidade ambiental, tais como que os materiais sejam embalados, no todo ou em parte, por material reciclado, atóxico, biodegradável.

Subcláusula Sexta – O Contratante poderá rejeitar, no todo ou em parte, os produtos fornecidos caso estejam em desacordo com o previsto nas especificações deste Contrato, Edital e Anexos. Caso sejam insatisfatórias ou em desacordo, será lavrado Termo de Recusa, no qual se consignará as desconformidades.

Subcláusula Sétima – A Contratada deverá efetuar a troca do(s) produto(s) que não atender(em) as especificações do objeto no prazo de até 05 (cinco) dias corridos, a contar do recebimento do Termo de Recusa.

Subcláusula Oitava – O prazo de execução poderá ser revisto nas hipótese indicada no artigo 107 da Lei Federal nº 14.133/2021.

Subcláusula Nona – Será designado funcionário da Comissão de Recebimento de Compras e Serviços conforme Resolução nº 002/2025 para exercer a fiscalização e o acompanhamento do objeto deste Contrato nos termos disciplinados nos artigos 104, III e 117, ambos da Lei Federal nº 14.133/2021, e de acordo com o estabelecido no Edital.

Subcláusula Décima – A Contratada fica responsável pela qualidade e garantia do objeto especificado no Anexo deste Contrato.

Subcláusula Décima Primeira – Não será admitida a subcontratação do objeto contratual.

CLÁUSULA TERCEIRA – VALOR CONTRATUAL

Pela execução do objeto ora contratado, o Contratante pagará à Contratada o valor global de R\$ _____ (_____), sendo a primeira entrega no valor de R\$ _____ (_____), a segunda entrega no valor de R\$ _____ (_____), e a terceira entrega no valor de _____ (_____), após o recebimento definitivo de cada entrega.

Subcláusula Primeira – O preço do objeto contratado terá um prazo de validade de 01 (um) ano, contado a partir da data da entrega da Nota de Empenho à Contratada.

Subcláusula Segunda – O valor acima é meramente estimativo, de forma que os pagamentos devidos à Contratada dependerão dos quantitativos efetivamente fornecidos.

Subcláusula Terceira – Todas as despesas com frete/transporte, mão de obra, seguros, deslocamento, garantia, alimentação, hospedagem, equipamentos, tributos e/ou contribuições e quaisquer outros encargos indispensáveis ao perfeito cumprimento das obrigações decorrentes deste Contrato são de responsabilidade da Contratada.

CLÁUSULA QUARTA – CONDIÇÕES DE PAGAMENTO

O pagamento será efetuado no prazo de até 05 (cinco) dias úteis após inspeção e conferência dos materiais entregues e da Nota Fiscal devidamente conferida por membro da Comissão de Recebimento de Bens e Serviços do Contratante, através de Transferência ou Boleto Bancário.

Subcláusula Primeira – A Contratada deverá faturar a Nota Fiscal em nome do Consórcio Público Intermunicipal de Saúde do Setentrão Paranaense - podendo ser abreviado, da seguinte forma - Consórcio P. Int. de Saúde do Set. PR, inscrito no CNPJ sob o nº 04.956.153/0001-68, com sede na Rua Adolpho Contessotto, nº 620, Zona 28, Maringá/PR, CEP: 87.053-285, bem como informar no corpo da respectiva Nota Fiscal os dados bancários (Banco, Agência e Número da Conta Corrente) em nome da pessoa jurídica para efetivação do pagamento.

Subcláusula Segunda – A Nota Fiscal deverá discriminar o item, as quantidades fornecidas, a marca, os valores unitários e totais de cada item. A Contratada deverá mencionar na respectiva Nota Fiscal o número e a modalidade da Licitação e o número do Empenho.

Subcláusula Terceira – No caso de constatação de erros ou irregularidades do documento fiscal, o prazo de pagamento será suspenso e somente voltará a fluir após a apresentação de nova Nota Fiscal / Boleto Bancário correto(a);

Subcláusula Quarta – No caso de abertura de procedimento administrativo, o prazo de pagamento será suspenso e somente voltará a fluir após a decisão do referido processo.

CLÁUSULA QUINTA – RECURSO FINANCEIRO

As despesas com a contratação do objeto desta licitação correrão à conta dos recursos da seguinte dotação orçamentária: nº 01.001.10.302.0003.2004.3.3.90.30.00.00 – Material de Consumo.

CLÁUSULA SEXTA – DO CRITÉRIO DE REAJUSTE

Os preços inicialmente contratados são fixos e irrevogáveis no prazo de um ano.

Subcláusula Primeira – Após o interregno de um ano os preços iniciais poderão reajustados, mediante a aplicação, pelo Contratante, do índice IPCA/IBGE, exclusivamente para as obrigações iniciadas e concluídas após a ocorrência da anualidade.

Subcláusula Segunda – Nos reajustes subsequentes ao primeiro, o interregno mínimo de um ano será contado a partir dos efeitos financeiros do último reajuste.

Subcláusula Terceira – No caso de atraso ou não divulgação do(s) índice (s) de reajustamento, o Contratante pagará à Contratada a importância já consolidada em Contrato ou último aditivo/apostilamento, liquidando a diferença correspondente tão logo seja(m) divulgado(s) o(s) índice(s) definitivo(s).

Subcláusula Quarta – Caso o(s) índice(s) estabelecido(s) para reajustamento venha(m) a ser extinto(s) ou de qualquer forma não possa(m) mais ser utilizado(s), será(ão) adotado(s), em substituição, o(s) que vier(em) a ser determinado(s) pela legislação então em vigor.

Subcláusula Quinta – Na ausência de previsão legal quanto ao índice substituto, as partes elegerão novo índice oficial, para reajustamento do preço do valor remanescente, por meio de termo aditivo.

Subcláusula Sexta – O reajuste será realizado por apostilamento.

CLÁUSULA SÉTIMA – REVISÃO DE PREÇOS

Os preços poderão ser revistos desde que comprovado o desequilíbrio econômico-financeiro inicial do Contrato, na hipótese de sobrevirem fatos imprevisíveis ou previsíveis, porém de consequências incalculáveis, retardadores ou impeditivos da execução do ajustado, ou ainda em caso de força maior, caso fortuito ou fato do príncipe, configurando álea econômica extraordinária ou extracontratual.

Subcláusula Primeira – A análise do desequilíbrio econômico-financeiro necessariamente levará em conta uma análise global dos custos da contratação, incluindo todos os insumos relevantes, bem como todos os itens/lotes adjudicados e não somente sobre os que tenham recebido a incidência da

elevação de preços.

Subcláusula Segunda – Para fins de comprovação do desequilíbrio econômico-financeiro a Contratada deverá apresentar requerimento instruído com documentos que comprovem a situação inicial de todos os itens/lotes adjudicados, bem como a situação atual de todos os itens/lotes, independentemente de a pretensão recair apenas sobre um ou alguns dos itens, vez que o reequilíbrio se estabelece sobre o Contrato como um todo e não apenas sobre um ou alguns itens/lotes isolados.

Subcláusula Terceira – Quaisquer tributos ou encargos legais criados, alterados ou extintos, bem como a superveniência de disposições legais, quando ocorridos após a assinatura do Contrato, de comprovada repercussão nos preços contratados, implicarão na revisão deste para mais ou para menos, conforme o caso.

CLÁUSULA OITAVA – PRAZO DE VIGÊNCIA E GARANTIA CONTRATUAL

A vigência contratual será de 12 (doze) meses, contados a partir da assinatura do Contrato, prorrogável por até 120 (cento e vinte) meses, na forma do artigo 107 da Lei Federal nº 14.133/2021.

Subcláusula Primeira – Caso o Contrato seja aditado, o Contratante terá direito às mesmas condições do Contrato aos seus aditivos.

Subcláusula Segunda – Os prazos e as condições de garantia dos serviços necessários à execução do objeto do presente são as definidas pela legislação (Código Civil Brasileiro e Código de Defesa do Consumidor) em vigor.

Subcláusula Terceira – A prorrogação de que trata este item é condicionada ao ateste, pela autoridade competente, de que as condições e os preços permanecem vantajosos para a Administração, permitida a negociação com a Contratada.

CLÁUSULA NONA – DIREITOS E RESPONSABILIDADES DAS PARTES

Constituem direitos do Contratante receber o objeto deste Contrato nas condições avençadas e da Contratada receber o valor ajustado na forma e prazo convencionados. Os direitos e deveres das partes encontram-se inseridos na Lei Federal nº 14.133/2021; Lei Federal nº 8.078/90 – Código de Defesa do Consumidor e supletivamente no Código Civil Brasileiro.

Subcláusula Primeira – Constituem obrigações do Contratante:

- a) Efetuar o pagamento ajustado.
- b) Dar à Contratada as condições necessárias à regular execução do Contrato.
- c) Exigir o cumprimento de todas as obrigações assumidas pela Contratada, de acordo com as condições deste Contrato, do Edital e seus anexos e do Termo de Referência.
- d) Exercer o acompanhamento e a fiscalização das entregas, por funcionário especialmente designado, sob os aspectos quantitativos e qualitativos.
- e) Prestar as informações e esclarecimentos necessários ao desenvolvimento das tarefas, tais como: indicar os locais de entrega, mudança no agendamento, entre outros que se fizerem necessárias à perfeita execução do objeto.



- f) Proporcionar todas as facilidades para que a Contratada possa entregar os objetos dentro das especificações do presente Contrato, Edital e Anexos.
- g) Assegurar o acesso dos empregados da Contratada, quando devidamente identificados e/ou uniformizados, aos locais em que devam efetuar as entregas.
- h) Comunicar oficialmente à empresa a ser contratada quaisquer falhas ocorridas.
- i) Notificar a Contratada por escrito da ocorrência de eventuais imperfeições na execução do objeto, fixando prazo para a sua correção, bem como sobre qualquer irregularidade encontrada quanto à qualidade dos produtos ou serviços.
- j) Aplicar as sanções administrativas pertinentes em caso inadimplemento, respeitando-se o contraditório e a ampla defesa, bem como a proporcionalidade e a razoabilidade.
- k) Atestar a Nota Fiscal no prazo estipulado;
- l) Realizar a fiscalização do objeto para a sua perfeita execução;
- m) Responsabilizar-se pelo correto descarte de materiais por meio de empresa especializada para coleta de resíduos químicos, perfurocortantes, material de raio-X, bem como o descarte de resíduos contaminados.

Subcláusula Segunda – Constituem obrigações da Contratada:

- a) Fornecer o objeto contratado na forma ajustada.
- b) Responsabilizar-se pelos encargos trabalhistas, previdenciários, fiscais e comerciais, resultantes da execução do objeto do presente Contrato.
- c) Manter durante toda a execução do Contrato todas as condições de regularidade fiscal exigidas na contratação, em especial: Certidão Negativa de Débitos Relativos às Contribuições Previdenciárias e às de Terceiros e Certificado de Regularidade do FGTS exigidos para a realização do pagamento.
- d) Apresentar, sempre que solicitado, durante a execução do Contrato, documentos que comprovem estarem cumprindo a legislação em vigor quanto às obrigações assumidas na licitação, em especial, encargos sociais, trabalhistas, previdenciários, tributários, fiscais e comerciais.
- e) Reparar, corrigir, remover ou substituir, às suas expensas, no total ou em parte, o objeto do presente Contrato, em que se verificarem vícios, defeitos ou incorreções.
- f) Responsabilizar-se por quaisquer danos pessoais ou materiais decorrentes de dolo ou culpa de seus empregados e/ou prepostos.
- g) Comunicar ao Contratante de forma detalhada, qualquer eventualidade ou ocorrência que prejudique o fornecimento dos itens.
- h) Designar um funcionário responsável por todo o processo de comunicação com o Contratante.
- i) Manter junto ao Contratante pelo menos 01 (um) número de telefone móvel e 01 (um) número de telefone fixo, e 01 (um) endereço de correio eletrônico (e-mail) sempre atualizados, com o intuito de estabelecer um sistema de comunicação eficiente.
- j) Entregar o objeto contratado de acordo com as especificações e prazos exigidos em perfeito estado de conservação.
- k) Assumir responsabilidade, para todos os fins legais, pela veracidade das informações prestadas.

- l) Respeitar a legislação vigente sobre segurança e higiene do trabalho, acatando outras recomendações que nesse sentido, que lhes sejam feitas pelo Contratante, utilizando no local de entrega dos itens, equipamentos de proteção individual necessários, conforme natureza da tarefa.
- m) Guardar sigilo sobre todas as informações obtidas em decorrência do cumprimento do Contrato.

Subcláusula Terceira – Constituem obrigações pertinentes à LGPD:

- a) As partes deverão cumprir a Lei nº 13.709, de 14 de agosto de 2018 (LGPD), quanto a todos os dados pessoais a que tenham acesso em razão do certame ou do Contrato administrativo que eventualmente venha a ser firmado, a partir da apresentação da proposta no procedimento de contratação, independentemente de declaração ou de aceitação expressa;
- b) Os dados obtidos somente poderão ser utilizados para as finalidades que justificaram seu acesso e de acordo com a boa-fé e com os princípios do art. 6º da LGPD;
- c) É vedado o compartilhamento com terceiros dos dados obtidos fora das hipóteses permitidas em Lei;
- d) O Contratante deverá ser informado no prazo de 5 (cinco) dias úteis sobre todos os contratos de suboperação firmados ou que venham a ser celebrados pela Contratada;
- e) Terminado o tratamento dos dados nos termos do art. 15 da LGPD, é dever da Contratada eliminá-los, com exceção das hipóteses do art. 16 da LGPD, incluindo aquelas em que houver necessidade de guarda de documentação para fins de comprovação do cumprimento de obrigações legais ou contratuais e somente enquanto não prescritas essas obrigações;
- f) É dever da Contratada orientar e treinar seus empregados sobre os deveres, requisitos e responsabilidades decorrentes da LGPD;
- g) A Contratada deverá exigir de suboperadores e subcontratados o cumprimento dos deveres da presente cláusula, permanecendo integralmente responsável por garantir sua observância;
- h) A Contratada poderá realizar diligência para aferir o cumprimento dessa cláusula, devendo atender prontamente eventuais pedidos de comprovação formulados;
- i) A Contratada deverá prestar, no prazo fixado pelo Contratante, prorrogável justificadamente, quaisquer informações acerca dos dados pessoais para cumprimento da LGPD, inclusive quanto a eventual descarte realizado;
- j) Bancos de dados formados a partir de Contratos administrativos, notadamente aqueles que se proponham a armazenar dados pessoais, devem ser mantidos em ambiente virtual controlado, com registro individual rastreável de tratamentos realizados (LGPD, art. 37), com cada acesso, data, horário e registro da finalidade, para efeito de responsabilização, em caso de eventuais omissões, desvios ou abusos;
- k) Os referidos bancos de dados devem ser desenvolvidos em formato interoperável, a fim de garantir a reutilização desses dados pela Administração nas hipóteses previstas na LGPD;
- l) A Contratada está sujeita a ser alterada nos procedimentos pertinentes ao tratamento de dados pessoais, quando indicado pela autoridade competente, em



especial a ANPD por meio de opiniões técnicas ou recomendações, editadas na forma da LGPD.

m) Os Contratos e Convênios de que trata o § 1º do art. 26 da LGPD deverão ser comunicados à autoridade nacional;

CLÁUSULA DÉCIMA – SANÇÕES ADMINISTRATIVAS

Subcláusula Primeira – Comete infração administrativa, nos termos da Lei nº 14.133, de 2021, a Contratada que:

- I. der causa à inexecução parcial do Contrato;
- II. der causa à inexecução parcial do Contrato que cause grave dano à Administração ou ao funcionamento dos serviços públicos ou ao interesse coletivo;
- III. der causa à inexecução total do Contrato;
- IV. ensejar o retardamento da execução ou da entrega do objeto da contratação sem motivo justificado;
- V. apresentar documentação falsa ou prestar declaração falsa durante a execução do Contrato;
- VI. praticar ato fraudulento na execução do Contrato;
- VII. comportar-se de modo inidôneo ou cometer fraude de qualquer natureza;
- VIII. praticar ato lesivo previsto no art. 5º da Lei nº 12.846, de 1º de agosto de 2013.

Subcláusula Segunda – Serão aplicadas a Contratada que incorrer nas infrações acima descritas as seguintes sanções:

- I. **Advertência**, quando a Contratada der causa à inexecução parcial do Contrato, sempre que não se justificar a imposição de penalidade mais grave (art. 156, §2º, da Lei nº 14.133, de 2021);
- II. **Impedimento de licitar e contratar**, quando praticadas as condutas descritas nas alíneas “II”, “III” e “IV” do subitem acima deste Contrato, sempre que não se justificar a imposição de penalidade mais grave (art. 156, § 4º, da Lei nº 14.133, de 2021);
- III. **Declaração de inidoneidade para licitar e contratar**, quando praticadas as condutas descritas nas alíneas “V”, “VI”, “VII” e “VIII” do subitem acima deste Contrato, bem como nas alíneas “II”, “III” e “IV”, que justifiquem a imposição de penalidade mais grave (art. 156, §5º, da Lei nº 14.133, de 2021).
- IV. **Multa**, com observância do percentual mínimo de 0,5% e de percentual máximo de 30%.

Subcláusula Terceira – A aplicação das sanções previstas neste Contrato não exclui, em hipótese alguma, a obrigação de reparação integral do dano causado ao Contratante (art. 156, §9º, da Lei nº 14.133, de 2021).

Subcláusula Quarta – Todas as sanções previstas neste Contrato poderão ser aplicadas cumulativamente com a multa (art. 156, §7º, da Lei nº 14.133, de 2021).

Subcláusula Quinta – Antes da aplicação da multa será facultada a defesa do interessado no prazo de 15 (quinze) dias úteis, contado da data de sua intimação (art. 157, da Lei nº 14.133, de 2021).

Subcláusula Sexta – Se a multa aplicada e as indenizações cabíveis forem superiores ao valor do pagamento eventualmente devido pelo Contratante a Contratada, além da perda desse valor, a diferença será descontada da garantia prestada ou será cobrada judicialmente (art. 156, §8º, da Lei nº 14.133, de 2021).



Subcláusula Sétima – Previamente ao encaminhamento à cobrança judicial, a multa poderá ser recolhida administrativamente no prazo máximo de 30 (trinta) dias, a contar da data do recebimento da comunicação enviada pela autoridade competente.

Subcláusula Oitava – A aplicação das sanções realizar-se-á em processo administrativo que assegure o contraditório e a ampla defesa a Contratada, observando-se o procedimento previsto no **caput** e parágrafos do art. 158 da Lei nº 14.133, de 2021, para as penalidades de impedimento de licitar e contratar e de declaração de inidoneidade para licitar ou contratar.

Subcláusula Nona – Na aplicação das sanções serão considerados (art. 156, §1º, da Lei nº 14.133, de 2021):

- a) a natureza e a gravidade da infração cometida;
- b) as peculiaridades do caso concreto;
- c) as circunstâncias agravantes ou atenuantes;
- d) os danos que dela provierem para o Contratante;
- e) a implantação ou o aperfeiçoamento de programa de integridade, conforme normas e orientações dos órgãos de controle.

Subcláusula Décima – Os atos previstos como infrações administrativas na Lei nº 14.133, de 2021, ou em outras leis de Licitações e Contratos da Administração Pública que também sejam tipificados como atos lesivos na Lei nº 12.846, de 2013, serão apurados e julgados conjuntamente, nos mesmos autos, observados o rito procedimental e autoridade competente definidos na referida Lei (art. 159).

Subcláusula Décima Primeira – A personalidade jurídica da Contratada poderá ser desconsiderada sempre que utilizada com abuso do direito para facilitar, encobrir ou dissimular a prática dos atos ilícitos previstos neste Contrato ou para provocar confusão patrimonial, e, nesse caso, todos os efeitos das sanções aplicadas à pessoa jurídica serão estendidos aos seus administradores e sócios com poderes de administração, à pessoa jurídica sucessora ou à empresa do mesmo ramo com relação de coligação ou controle, de fato ou de direito, com a Contratada, observados, em todos os casos, o contraditório, a ampla defesa e a obrigatoriedade de análise jurídica prévia (art. 160, da Lei nº 14.133, de 2021).

Subcláusula Décima Segunda – O Contratante deverá, no prazo máximo 15 (quinze) dias úteis, contado da data de aplicação da sanção, informar e manter atualizados os dados relativos às sanções por ela aplicadas, para fins de publicidade no Cadastro Nacional de Empresas Inidôneas e Suspensas (CEIS) e no Cadastro Nacional de Empresas Punidas (CNEP), instituídos no âmbito do Poder Executivo Federal. (Art. 161, da Lei nº 14.133, de 2021).

Subcláusula Décima Terceira – As sanções de impedimento de licitar e contratar e declaração de inidoneidade para licitar ou contratar são passíveis de reabilitação na forma do art. 163 da Lei nº 14.133/21.

Subcláusula Décima Quarta – Os débitos da Contratada para com a Administração Contratante, resultantes de multa administrativa e/ou indenizações, poderão ser compensados, total ou parcialmente, com os créditos por ele devidos e, decorrência deste mesmo Contrato ou de outros Contratos administrativos que a Contratada possua com o Contratante.



CLÁUSULA DÉCIMA PRIMEIRA – EXTINÇÃO DO CONTRATO

O presente Contrato se extingue quando vencido o prazo nele estipulado, independentemente de terem sido cumpridas ou não as obrigações de ambas as partes contraentes.

Subcláusula Primeira – O Contrato pode ser extinto antes do prazo nele fixado, sem ônus para o Contratante, quando este não dispuser de créditos orçamentários para sua continuidade ou quando entender que o Contrato não mais lhe oferece vantagem.

Subcláusula Segunda – A extinção nesta hipótese ocorrerá na próxima data de aniversário do Contrato, quando celebrado por mais de 12 meses, desde que haja a notificação da Contratada pelo Contratante nesse sentido com pelo menos 2 (dois) meses de antecedência desse dia.

Subcláusula Terceira – Caso a notificação da não-continuidade do Contrato de que trata este subitem ocorra com menos de 2 (dois) meses da data de aniversário, a extinção contratual ocorrerá após 2 (dois) meses da data da comunicação.

Subcláusula Quarta – O Contrato pode ser extinto antes de cumpridas as obrigações nele estipuladas, ou antes do prazo nele fixado, por algum dos motivos previstos no artigo 137 da Lei nº 14.133/21, bem como amigavelmente, assegurados o contraditório e a ampla defesa. Nesta hipótese, aplicam-se também os artigos 138 e 139 da mesma Lei.

Subcláusula Quinta – A alteração social ou a modificação da finalidade ou da estrutura da empresa não ensejará a rescisão se não restringir sua capacidade de concluir o Contrato.

Subcláusula Sexta – Se a operação implicar mudança da pessoa jurídica Contratada, deverá ser formalizado termo aditivo para alteração subjetiva.

Subcláusula Sétima – O termo de rescisão, sempre que possível, será precedido de:

- I. Balanço dos eventos contratuais já cumpridos ou parcialmente cumpridos;
- II. Relação dos pagamentos já efetuados e ainda devidos;
- III. Indenizações e multas.

Subcláusula Oitava – A extinção do Contrato não configura óbice para o reconhecimento do desequilíbrio econômico-financeiro, hipótese em que será concedida indenização por meio de termo indenizatório (art. 131, *caput*, da Lei n.º 14.133, de 2021).

CLÁUSULA DÉCIMA SEGUNDA – DAS ALTERAÇÕES

Eventuais alterações contratuais reger-se-ão pela disciplina dos arts. 124 e seguintes da Lei nº 14.133, de 2021.

Subcláusula Primeira – A Contratada é obrigada a aceitar, nas mesmas condições contratuais, os acréscimos ou supressões que se fizerem necessários, até o limite de 25% (vinte e cinco por cento) do valor inicial atualizado do Contrato, na forma do art. 125 da Lei Federal nº 14.133/2021.

Subcláusula Segunda – Registros que não caracterizam alteração do Contrato podem ser realizados por simples apostila, dispensada a celebração de termo aditivo, na forma do art. 136 da Lei nº 14.133, de 2021.

CLÁUSULA DÉCIMA TERCEIRA – LEGISLAÇÃO APLICÁVEL

O presente instrumento contratual rege-se pelas disposições expressas na Lei Federal nº 14.133/2021, suas eventuais alterações, demais legislações aplicáveis e pelos preceitos de direito público, aplicando-se Ihe supletivamente os princípios da Teoria Geral dos Contratos e as disposições de direito privado.

CLÁUSULA DÉCIMA QUARTA – DA INTEGRIDADE E DAS MEDIDAS ANTICORRUPÇÃO

Subcláusula Primeira – As partes se obrigam, sob as penas previstas neste Contrato e na legislação aplicável, a observar e cumprir rigorosamente todas as leis cabíveis, incluindo, mas não se limitando, a legislação brasileira anticorrupção e a legislação brasileira contra a lavagem de dinheiro.

Subcláusula Segunda – Para a execução deste Contrato, nenhuma das partes poderá oferecer, dar ou se comprometer a dar a quem quer que seja, ou aceitar ou se comprometer a aceitar de quem quer que seja, tanto por conta própria quanto através de outrem, qualquer pagamento, doação, compensação, vantagens financeiras ou não financeiras ou benefícios de qualquer espécie que constituam prática ilegal ou de corrupção sob as leis de qualquer país, seja de forma direta ou indireta quanto ao objeto deste Contrato, ou de outra forma que não relacionada a este Contrato, devendo garantir, ainda, que seus prepostos e colaboradores ajam da mesma forma, sob de pena de rompimento do vínculo contratual e adoção das medidas sancionatórias cabíveis.

CLÁUSULA DÉCIMA QUINTA – CASOS OMISSOS

Os casos omissos serão decididos pelo Contratante, segundo as disposições contidas na Lei nº 14.133/2021, e demais normas federais aplicáveis e, subsidiariamente, segundo as disposições contidas na Lei nº 8.078, de 1990 – Código de Defesa do Consumidor – e normas e princípios gerais dos Contratos.

CLÁUSULA DÉCIMA SEXTA – PUBLICIDADE

Incumbirá ao Contratante divulgar o presente instrumento no Portal Nacional de Contratações Públicas (PNCP), na forma prevista no art. 94 da Lei 14.133, de 2021, bem como no respectivo sítio oficial na Internet, em atenção ao art. 8º, §2º, da Lei n. 12.527, de 2011.

CLÁUSULA DÉCIMA SÉTIMA – FORO

Fica eleito o foro central da Comarca da Região Metropolitana de Maringá, Estado do Paraná, para dirimir dúvidas ou questões oriundas do presente Contrato.



E por estarem justas e contratadas, as partes assinam o presente instrumento contratual, por si e seus sucessores, em 03 (três) vias iguais e rubricadas para todos os fins de direito, na presença das testemunhas abaixo.

Maringá (PR), em ____ de _____ de 2025.

Consórcio Público Intermunicipal de Saúde do
Setentrão Paranaense – CISAMUSEP
Sonia Regina Gomes Celestino

CONTRATADA

Testemunhas:

Nome:

Assinatura:

Nome:

Assinatura:

ANEXO IV

Modelo de Declaração de entrega de amostras

Ao PREGOEIRO(A) do Consórcio Público Intermunicipal de Saúde do Setentrão Paranaense – CISAMUSEP

PREGÃO Nº 02/2025.
MODALIDADE: PREGÃO ELETRÔNICO

A Empresa _____, devidamente inscrita no CNPJ nº _____, com endereço na Rua _____, nº _____, CEP _____ na cidade de _____ Estado do _____, telefone (____) _____ - _____ por intermédio de seu representante legal, o(a) Sr.(a) _____, declara para os fins de direitos que entregou as amostras solicitadas no Edital do Pregão nº 02/2025, dentro do prazo solicitado para a avaliação das mesmas.

Relação das Amostras apresentadas:

| ITEM | DESCRIÇÃO | UNIDADE | QUANTIDADE | MARCA |
|------|-----------|---------|------------|-------|
| | | | | |
| | | | | |
| | | | | |
| | | | | |

_____, em ____ de _____ de 2025.

Nome, Assinatura do representante legal da empresa proponente e
Carimbo da Empresa

Observação: A apresentação desta declaração deverá ser entregue juntamente com as amostras no Setor Compras e Licitação do CISAMUSEP no prazo previsto no item 21.6 do Edital para serem avaliadas.